

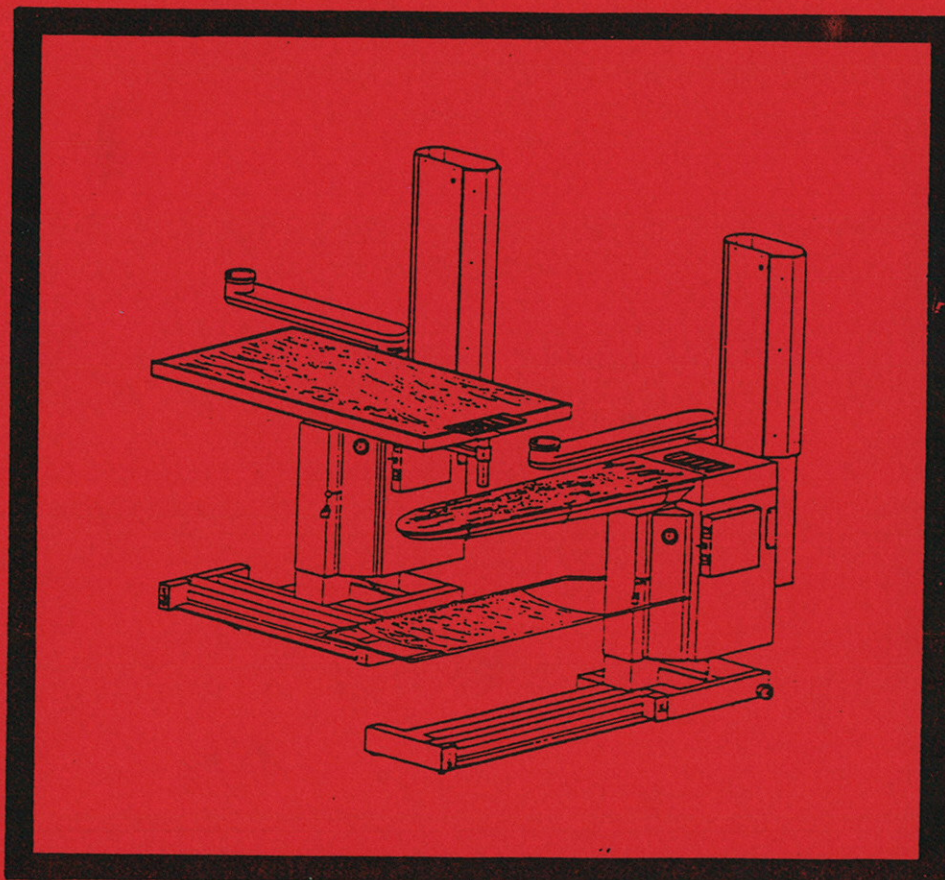

COVEMAT

INSTALLATION - UTILISATION  
ENTRETIEN



POSTE DE REPASSAGE

**PR 891.892.893**



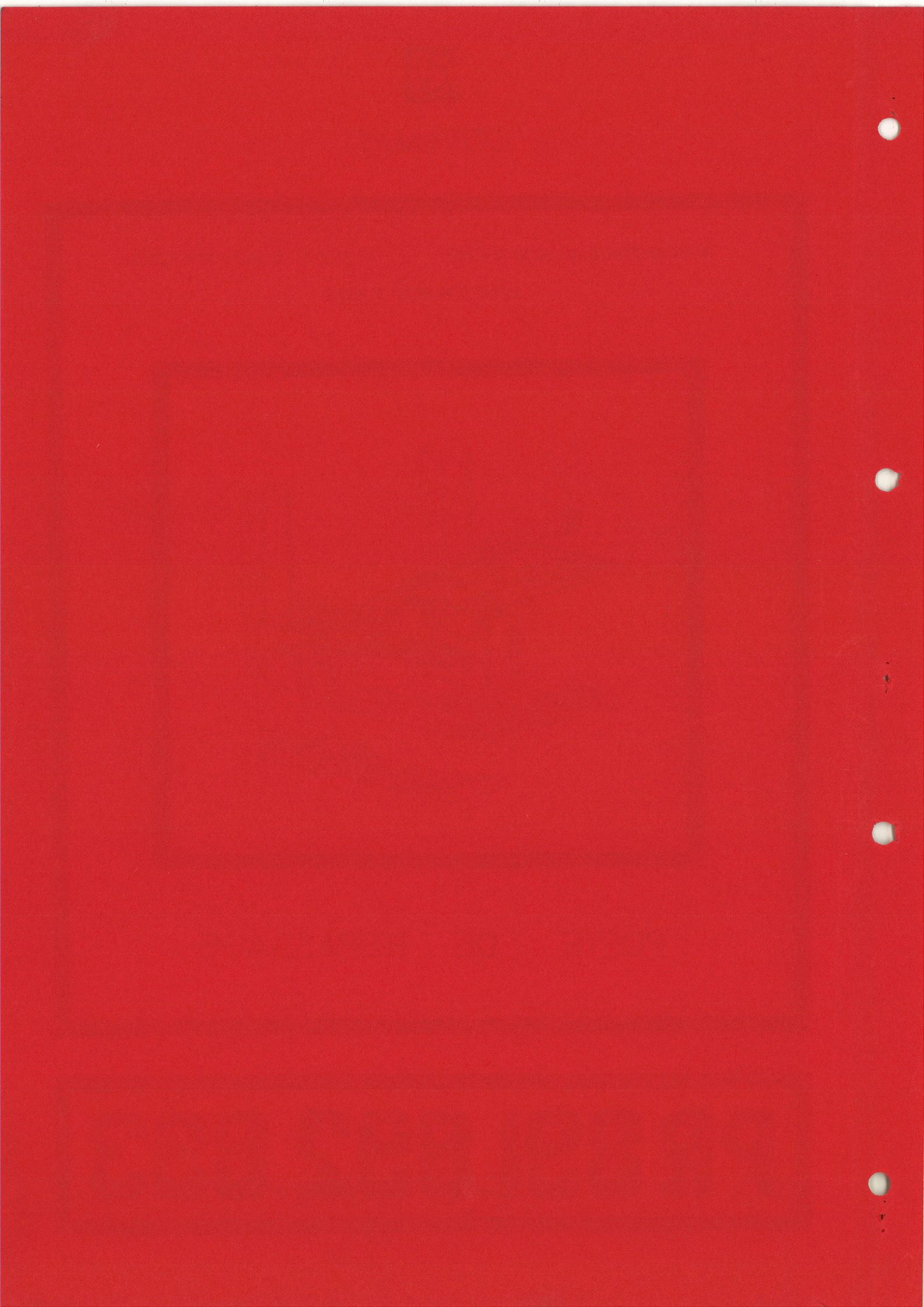

## NOTATIONS IMPORTANTES

### EQUIPEMENTS DE TRAVAIL

1—Un dispositif de coupure, par disjoncteur calibré aux instructions contenues dans ce manuel au paragraphe "Raccordement électrique" doit être inséré, A HAUTEUR D'HOMME, sur la ligne électrique conduisant au canalis ou à tout autre sorte d'alimentation sur réseau électrique afin, d'une part, de protéger l'équipement de travail contre les sur-intensités et, d'autre part, d'isoler l'équipement de travail lors de toute intervention de maintenance.

2—Toute prise de courant monophasé, 220V, 2+Terre, existant sur nos équipements de travail est prévue EXCLUSIVEMENT à l'usage des accessoires de ces équipements tels que, jeannette, éclairage, éventuellement pistolet à savon, à l'exclusion des ensembles avec fer à repasser ainsi que des appareils extérieurs tels que aspirateur, perceuse, etc...

Un fusible limiteur sera d'ailleurs inséré sur le circuit des prises de courant à compter de MARS 1995.





**POSTE DE REPASSAGE :**  
**PR 891 - PR 892 - PR 893**

La série des postes de repassage PR 891 - 892 - 893 forme le haut de gamme en matière de repassage. Elle est dotée de tous les perfectionnements exigés par la clientèle actuelle : nouvelle technique sophistiquée, nouveau "look" avec le changement de couleur.

Ces postes de repassage étudiés en collaboration avec l'industrie du vêtement pour leurs dimensions, formes et caractéristiques vous permettront une finition impeccable et une productivité maximum.

Ils sont aspirants, soufflants, chauffants, et permettent un séchage immédiat de l'article vaporisé lors des "en cours" de fabrication ou des finitions.

Ils sont livrés avec un bras sur lequel s'adaptent les jeannettes chauffantes présentées dans notre catalogue. Le changement de jeannette est extrêmement simple et rapide.

L'inversion poste de repassage - jeannette est automatique en tirant le bras de jeannette en position travail et en le repoussant en position repos.

L'inversion aspiration - soufflerie est également automatique par pédale. Elle apporte un confort à l'opératrice. La turbine d'aspiration est mue également par pédale.

Ces postes de repassage sont livrés en courant triphasé 380 V et en courant monophasé 220 V sur demande. Pour le couplage en 220 V triphasé, se rapporter au plan de câblage joint à la documentation.

Le moteur de la turbine est protégé par un relais thermique à réarmement manuel pour les postes de repassage triphasés.

Ces postes de repassage sont réglables en hauteur par deux ressorts à gaz et une colonne de guidage avec poignée de blocage. Ils peuvent se déplacer facilement grâce à leurs deux roulettes situées à l'arrière du module de base.

Une tirette située à côté de la poignée de blocage permet en la tirant de réduire l'aspiration. Une deuxième tirette à côté du boîtier de commande permet en la tirant de réduire la soufflerie. Dans les deux cas, si on veut le maximum d'efficacité, les deux tirettes doivent être poussées à fond.

Une cheminée d'évacuation de l'air humide, fixée à l'arrière du poste de repassage dirige cet air côté plafond et ne gêne pas les autres postes de travail se trouvant à proximité. A l'avant haut de cette cheminée, se trouve un voyant vert 24 V indiquant que le poste de repassage est sous tension. Il est déclaré dès que l'inter général est actionné.

Le boîtier de commande comporte l'inter général en haut, le fusible au milieu et l'inter chauffe jeannette en bas.

3

Le boîtier de commande comporte l'inter général en haut, le fusible au milieu et l'inter chauffe jeannette en bas.

Un repose fer silicone est livré avec le poste de repassage.

Sur le poste de repassage PR 891, la surface de travail utile comporte un plateau perforé 120 x 36 x 27 avec traitement de chromatage plus peinture polyester cuite au four recouvert d'un grillage aluminium et d'une garniture standard comprenant la toile polyamide et le molleton assemblés.

Sur les postes de repassage PR 892 et PR 893, la surface de travail utile comporte un plateau perforé 120 x 60 et 140 x 80 avec traitement de chromatage plus peinture polyester cuite au four recouvert d'une garniture standard comprenant la toile polyamide, le molleton et le grillage en fibre de verre assemblés.

Tous nos postes de repassage de cette série peuvent recevoir, en option, une garniture spéciale comprenant une toile polyamide, un molleton silicone alvéolé et une mousse silicone perforée.

Le nouveau berceau du poste de repassage PR 891 présente un déport vers l'arrière permettant le soutien des vêtements.

Le poste de repassage PR 891 est réversible. Le travail est possible des deux côtés de la surface. De plus, sur demande, ce poste de repassage peut vous être livré pointé à droite avec repose-fer et pédales appropriés. Il peut recevoir deux ensembles de pédales.

#### **Options conseillées :**

- Possibilité d'adapter une potence support de fer à repasser qui, évitant de la fatigue à l'opératrice, accroît la productivité.
- Possibilité d'adapter un éclairage ponctuel permettant à l'opératrice de bien visualiser son travail.
- Possibilité d'équiper les postes de repassages à froid d'une résistance chauffante blindée avec thermostat à bulbe réglable par le client.

4

**POSTE DE REPASSAGE : PR 891 - PR 892 - PR 893**

**- A - RECEPTION :**

Votre poste de repassage vous est livré monté en grande partie. Seuls la cheminée, le bras et le micro de bras ont été démontés pour le transport afin de limiter les dimensions de la caisse influant sur les coûts d'emballage et de transport.

Dans un carton, vous trouverez donc la cheminée, le ou les deux bras, l'équerre de positionnement éventuel d'une monture à l'arrière de la cheminée, le ou les câbles pour jeannettes ainsi que le<sup>e</sup> repose-fer silicone.

Pour le poste de repassage PR 891, vous trouverez également la toile du berceau et pour les postes de repassage PR 892 - PR 893, le repose-fer acier.

**- B - MONTAGE : (voir plan PR 891.Oj)**

1- Enlever les deux vis réf.VH 5 x 10 et les deux rondelles éventails situées à l'avant haut de la goulotte sortie d'air.

2- Enlever les deux vis réf.VH 5 x 16 et les deux rondelles éventails situées à l'arrière haut de la goulotte sortie d'air.

3- Positionner la cheminée sur le haut de la goulotte et la fixer à l'aide des vis réf.VH 5 x 10 et VH 5 x 16 et des rondelles éventails citées ci-dessus.

Ne pas oublier de positionner en même temps l'équerre servant de support pour monture n° 2 éventuelle (inutile s'il s'agit d'une chaudière).

**NOTA** : Les deux vis réf.VH 5 x 10 de l'avant sont plus difficiles à introduire que celles de l'arrière mais c'est faisable.

4- Introduire le câble destiné à l'alimentation 24 Volts du voyant à l'intérieur du guidage situé dans le côté droit de la cheminée.

Récupérer ce câble lorsqu'il arrive en haut du guidage et le brancher aux côsses mâles du voyant vert.

5- Positionner le bras dans son support bras en prenant soin d'orienter le bras parallèlement au pan coupé de la cheminée afin que le volet du bras soit bien orienté par rapport à la vis du bras servant de pivot au volet.

Si vous n'êtes pas sûr de la position du volet lorsque le bras se trouve dans son support, orienter le bras parallèlement au pan coupé, enlever la vis pivot du support et la revisser.

6- Installer la jeannette sur le bras et raccorder le câble de la jeannette sur la prise de courant correspondante des deux prises situées à l'arrière du module.

7- Le bras étant positionné parallèlement au pan coupé, visser le micro de bras sur la cheminée à l'aide des deux vis 4 x 40 se trouvant sur la cheminée.

**NOTA** : Sur le poste de repassage PR 891, le galet du micro doit se trouver à environ 1 ou 1.5 mm du bras.  
Sur les postes de repassage PR 892 - PR 893, le galet du micro doit toucher le bras avant blocage des vis.  
Dans tous les cas, vérifier à l'oreille le fonctionnement du micro en position poste de repassage et jeannette.

8- Installer le repose-fer acier s'il s'agit d'un poste de repassage PR 892 ou PR 893 ainsi que le repose-fer silicone.

**NOTA** : Sur les postes de repassage PR 892 - PR 893, le repose fer acier comporte un tube carré vertical destiné à recevoir la tige de suspension câble et tuyau vapeur de fer. Se rapporter au schéma d'installation joint.

## **INSTALLATION :**

### **1- RACCORDEMENT ELECTRIQUE :**

Les appareils sont livrés, en règle générale, en 380V tri, sauf indication expresse du client.

Ils sont livrés avec un câble 5 X 1.5 mm<sup>2</sup> à raccorder au réseau par l'intermédiaire d'un disjoncteur calibré comme indiqué ci-dessous:

PR 891-PR 892 : 380V TRI : 9A  
                  220V TRI : 10A  
                  220V MONO: 13A

PR 893 : 380V TRI : 13A  
          220V TRI : 15A  
          220V MONO: 17A

### **PUISSANCE INSTALLEE :**

PR 891- PR 892 : 2.5 Kw  
PR 893 : 3.5 Kw



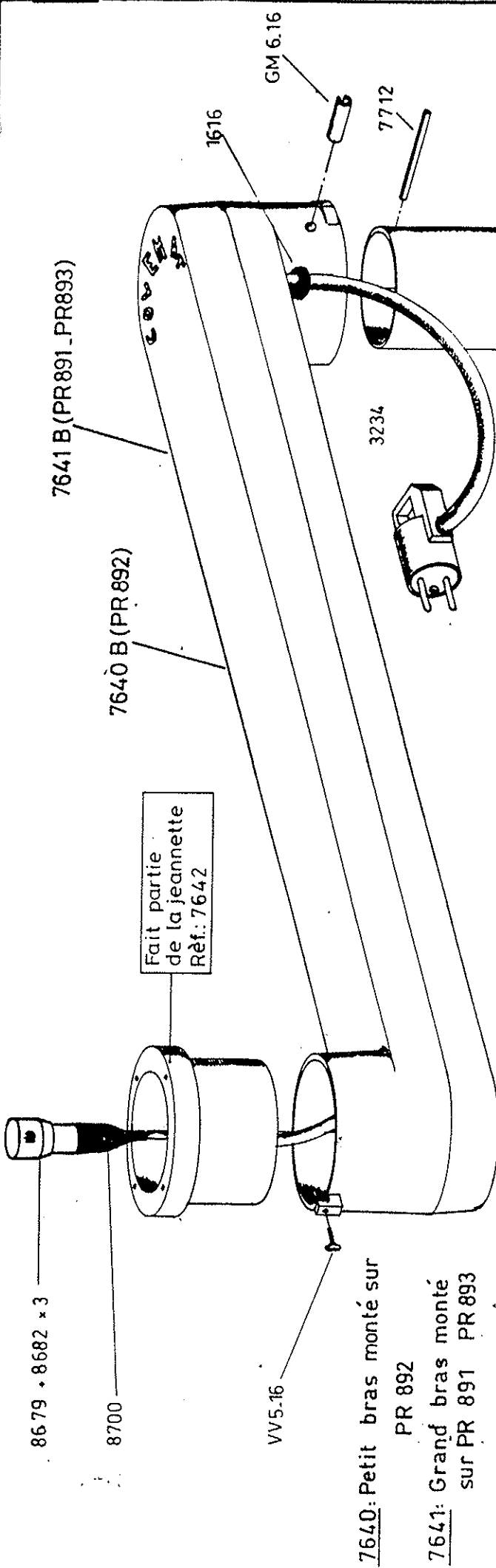

7640: Petit bras monté sur PR 892  
 7641: Grand bras monté sur PR 891 PR 893

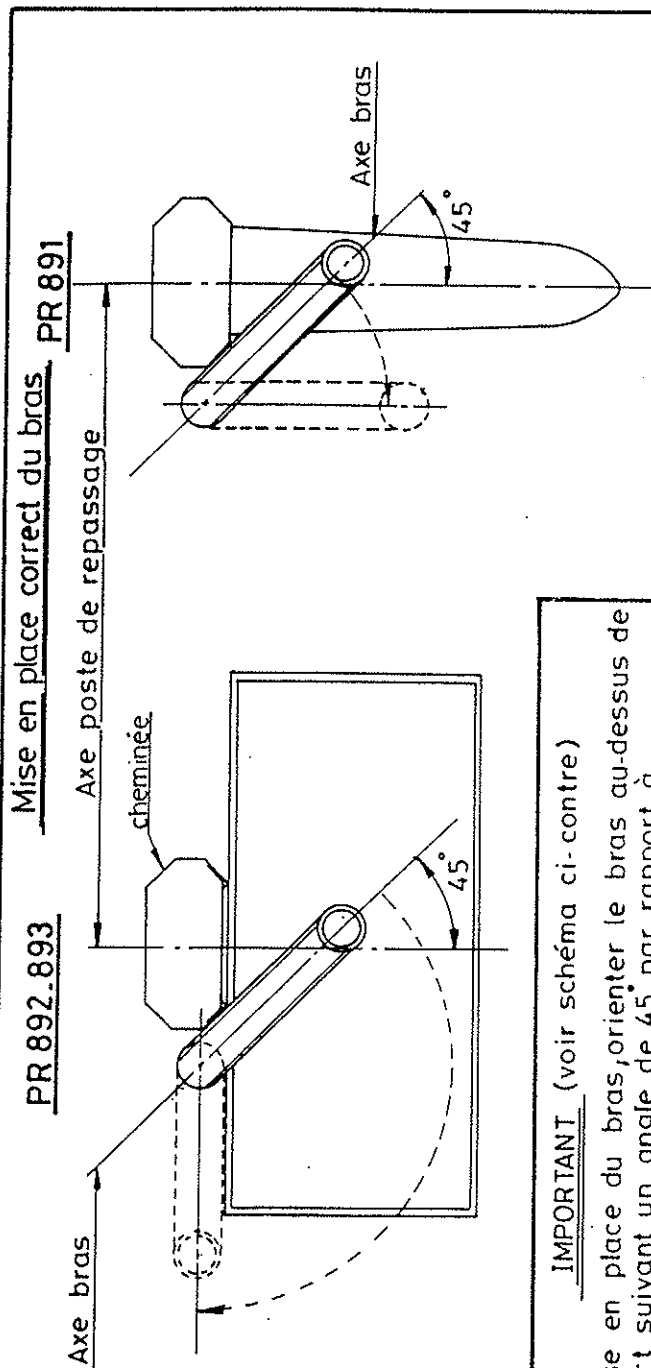

**IMPORTANT** (voir schéma ci-contre)

Pour la mise en place du bras, orienter le bras au-dessus de son support suivant un angle de 45° par rapport à l'axe du poste de repassage, et enfoncer le, délicatement dans son support. Si cette procédure n'est pas respectée, le volet du bras risque d'être fermé en position travail.

**NOTA:** Dégagez légèrement la came du micro bras, fixé sur la chemise, lorsque vous effectuez la mise en place.

ECLATE BRAS PR 891.892.893  
 PR 921.922.923

S' TRIVIER le 18.12.89  
 Echelle : sans

PR 891.0h

### Montage de la cheminée

- ① Fixer la cheminée sur la goulotte sortie d'air et l'équerre support montage N°2 en utilisant les vis VH5.10 et VH5.16 ainsi que les rondelles RZ5.
- ② Passer le câble du voyant (2 fils avec cosses) dans la goulotte intérieure de la cheminée.
- ③ Brancher le câble avec le témoin de mise sous tension.

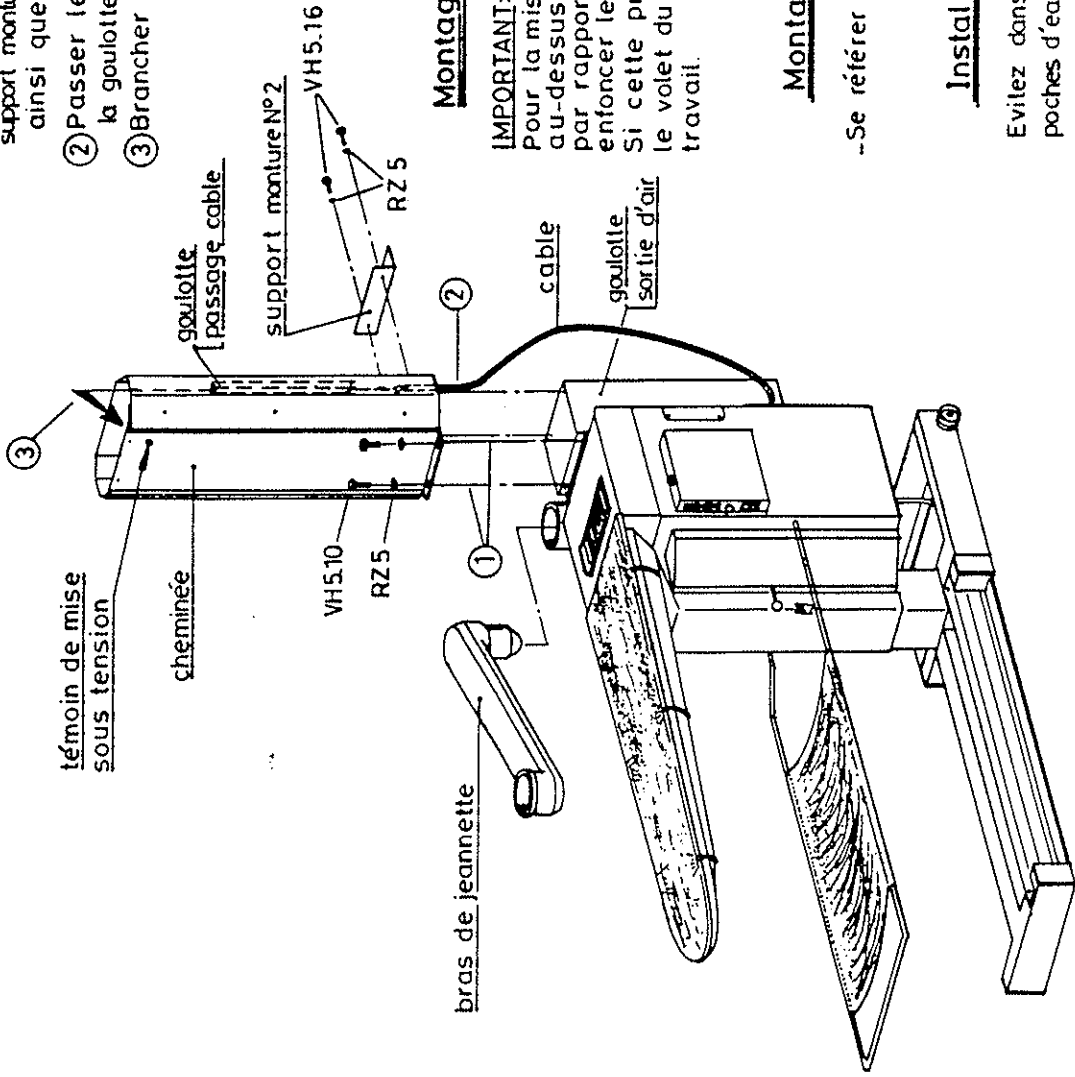

### Montage du bras de jeannette

#### **IMPORTANT:**

Pour la mise en place du bras, orienter le bras au-dessus de son support suivant un angle de 45° par rapport à l'axe du poste de repassage, et enfoncer le, délicatement dans son support. Si cette procédure n'est pas respectée, le volet du bras risque d'être fermé en position travail. (Voir documentation : Plan PR 891\_0h)

### Montage du micro bras sur la cheminée

-Se référer au plan PR 891\_0k - PR 892\_0g.

### Installation du fer à repasser

Evitez dans toutes installations la formation de poches d'eau, pour que le fer ne mouille pas.

( Voir Plans : PR 891\_0g - PR 892\_0f - PR 893\_0c - )

MONTAGE CHEMINÉE ET BRAS  
APRES EMBA'LAGE

STRIVIER  
le 20.02.90

Echelle : sans

PR 891.0j

# MONTAGE DE LA REHAUSSE DE BRAS

1 - Monter la bague réf:9486 sur le bras de jeannette, visser les 2 vis VCST5x6 sur la bague pour maintenir sans bloquer la bague. Voir schéma ci contre.

2 - Monter le bras sur le poste de repassage en faisant attention au micro, et en respectant l'angle de 45° formé entre l'axe du bras et l'axe du poste de repassage. Respecter cette procédure pour la position du volet dans le bras.

3 - Tourner le bras en position aspiration jeannette, et régler le déclenchement du micro en tournant la bague (régler la position repos dans le cas d'un PR891 ou 894)  
Bloquer les 2 VCST5x6 lorsque les réglages sont terminés.  
Voir les schémas ci-dessous correspondant aux différents postes de repassages.

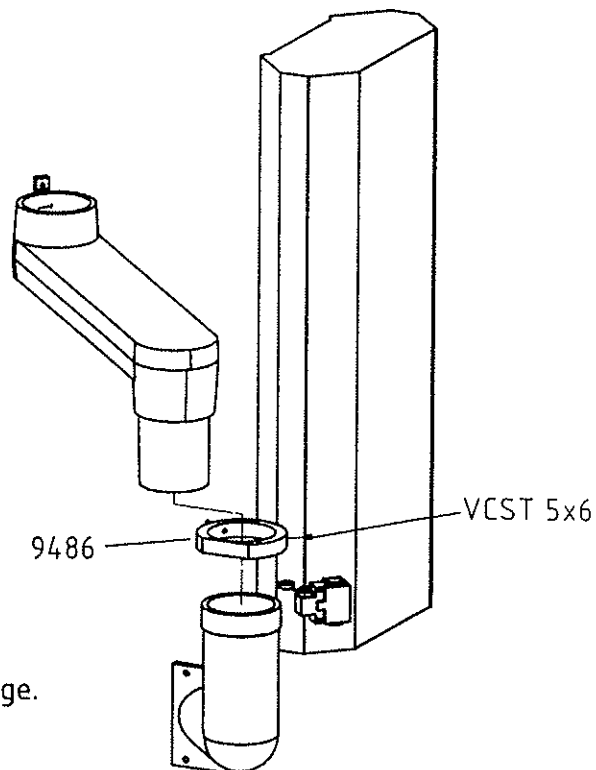

PR 892 - PR 893 - PR 894F - PR 895

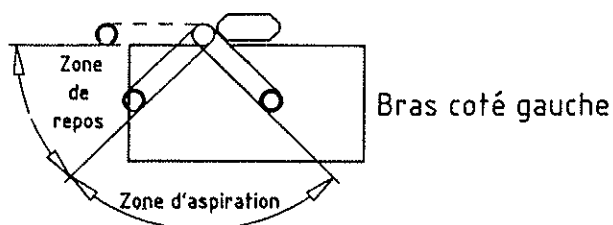
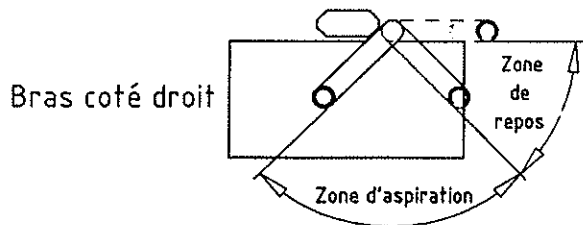

PR 891 - PR 894

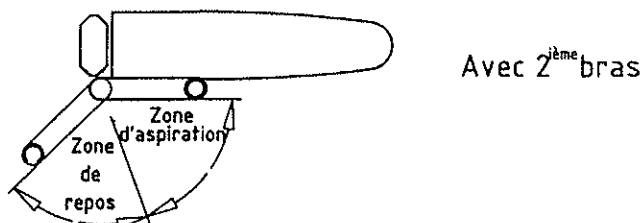
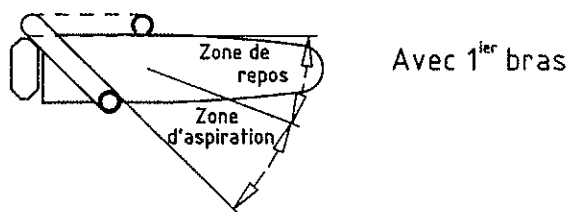



POSITION VIS SUR SUPPORT BRAS PR 891

Bras à gauche

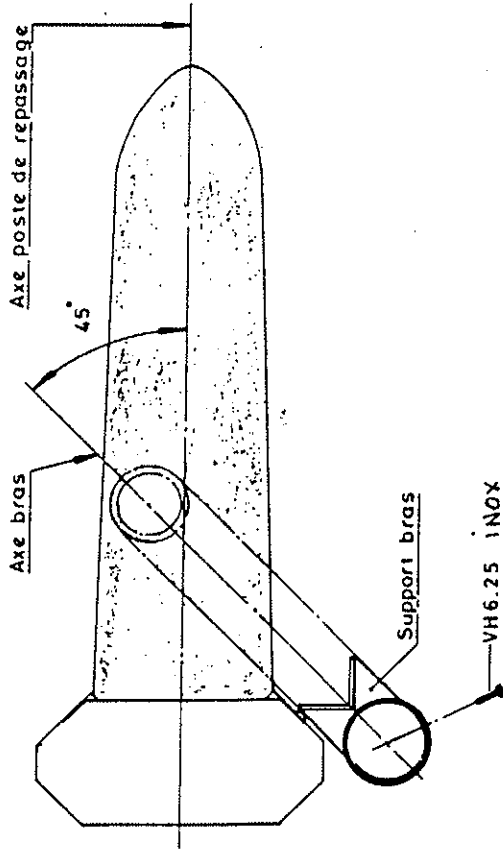

Bras à droite

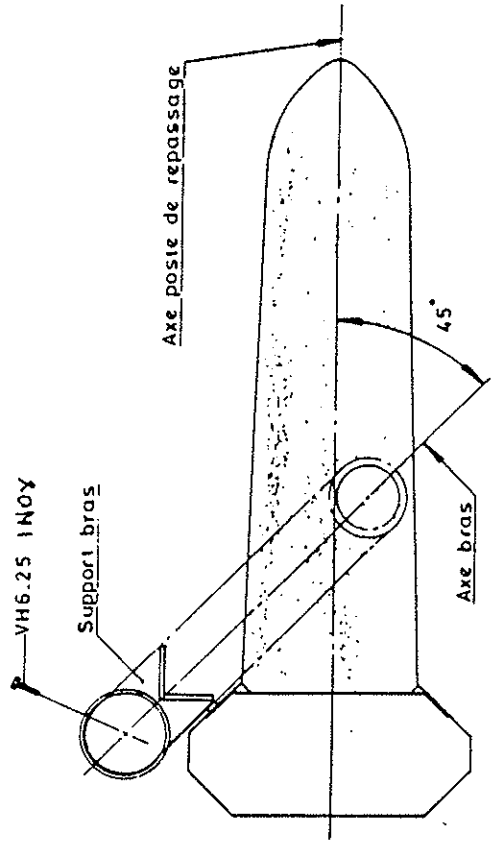

POSITION VIS SUR SUPPORT BRAS PR 892.893

Bras à gauche

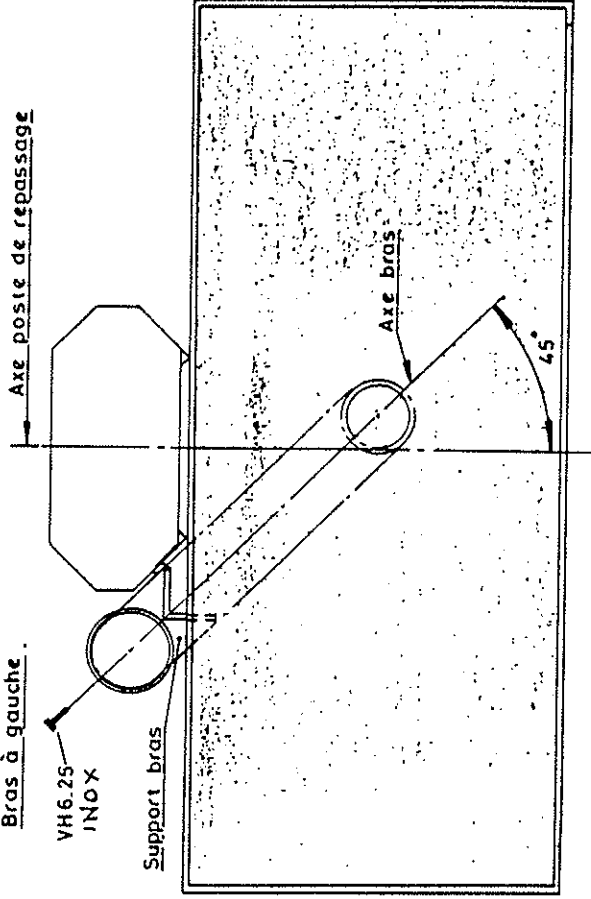

Bras à droite

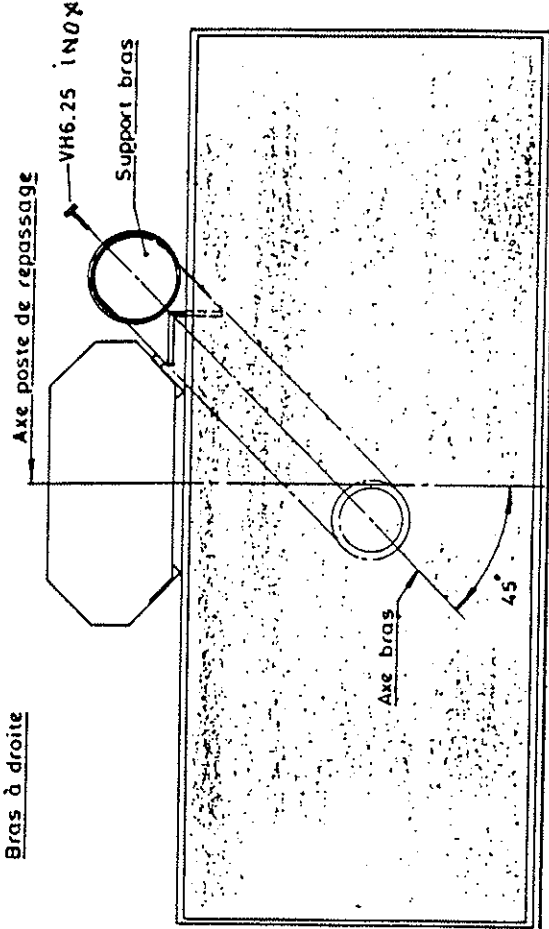

SCHEMA POSITION VIS SUR  
SUPPORT BRAS P 391.892.893

S<sup>T</sup>TRIVIER  
le 26.2.90

Echelle : sans

PR 891 m

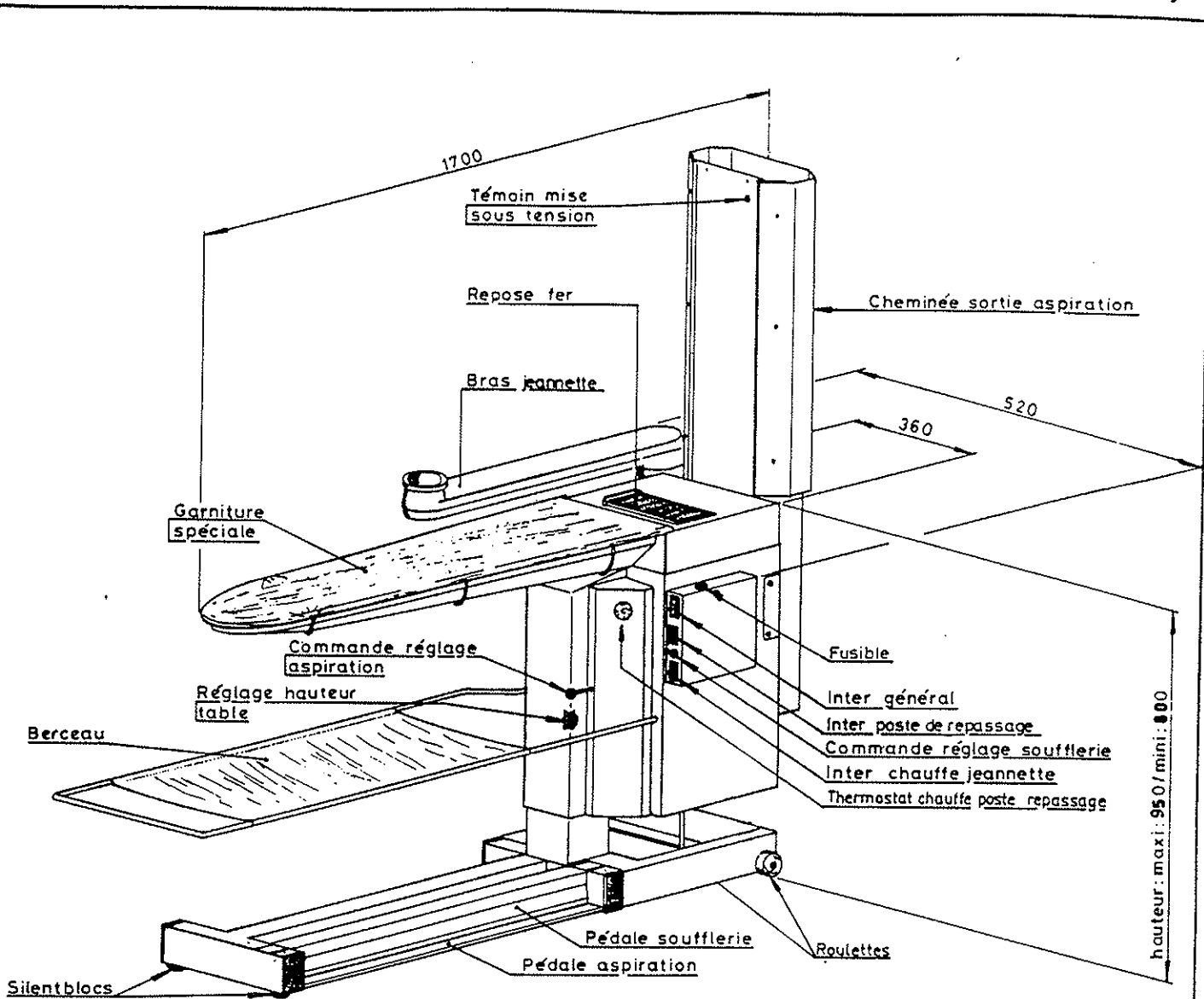

**ELECTRICITE** : Puissance : Résistance plateau : 1000 W

Moteur aspiration : 750 W

Résistance jeannette : 300 W (option)

Fer à repasser : 1000 W -

Branchement : 380 V tri + N + T 220 V tri + T 220 V mono + T

Section fils : 5x(1,5) 4x(2,5) 3x(2,5)

Prévoir un interrupteur à coupe circuit calibre.

La machine doit être obligatoirement reliée à la terre.

**SORTIE ASPIRATION** : Aucune gaine d'évacuation n'est à prévoir.

SCHEMA IMPLANTATION PR 891

S<sup>t</sup>TRIVIER le 13.12.89

Echelle: 1/14

PR891.0f

Modifications sur une PR 891  
pour repassage pointe à droite

- Pour disposer des pédgales coté gauche, tourner le socle de 180.
- Retourner le berceau.
- Monter le support bras à droite (coté boitier de commande).
- Monter le bras en prenant les précautions indiquées sur le plan PR 891.0h dans la documentation.
- Monter le micro bras sur la cheminée suivant plan PR 891.0k.
- Monter le support repose fer suivant le schéma ci-contre.

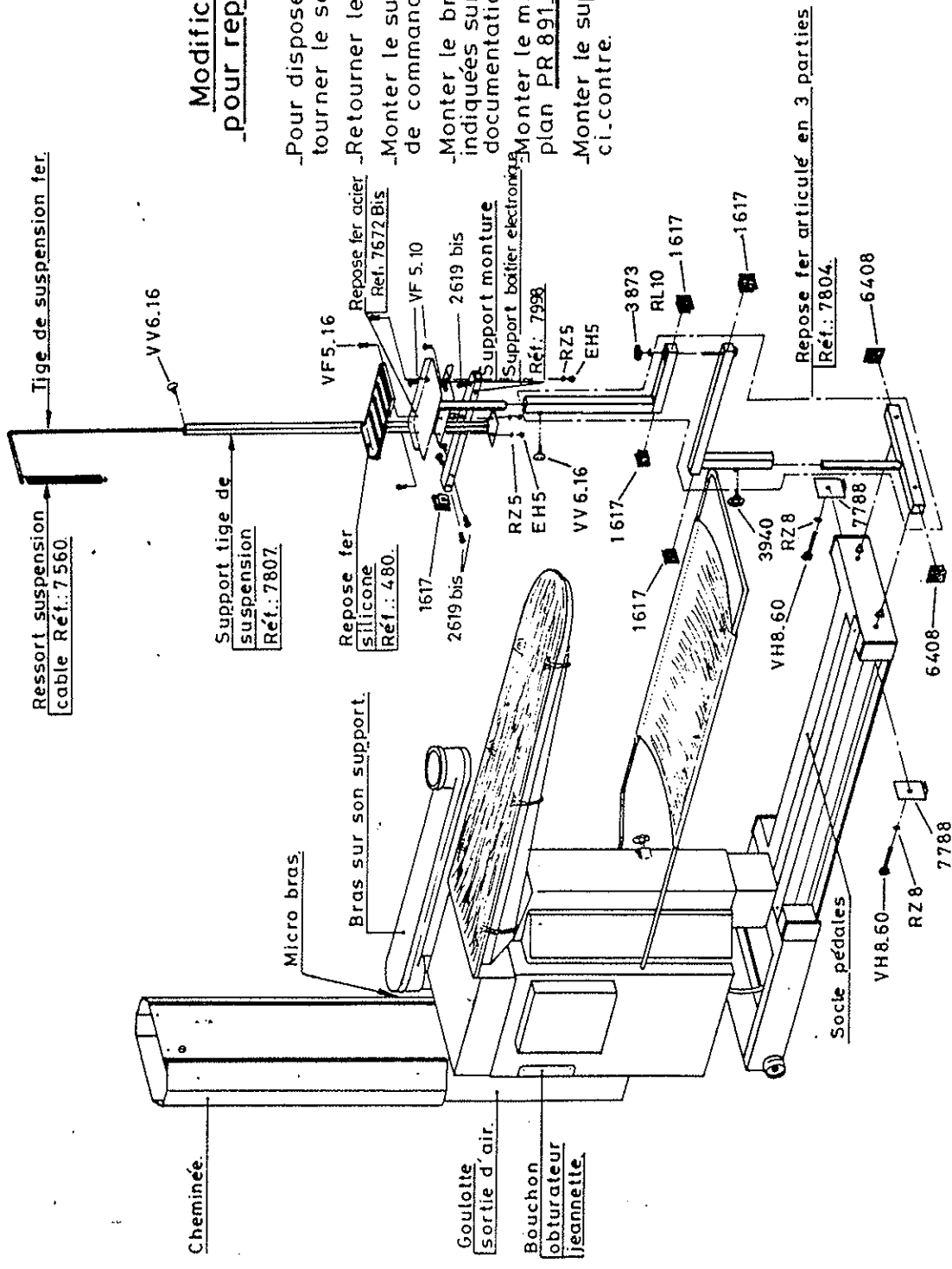



**MONTAGES FER SANS POTENCE**

AVEC MONTURE

(1) Entre fer et ressort.

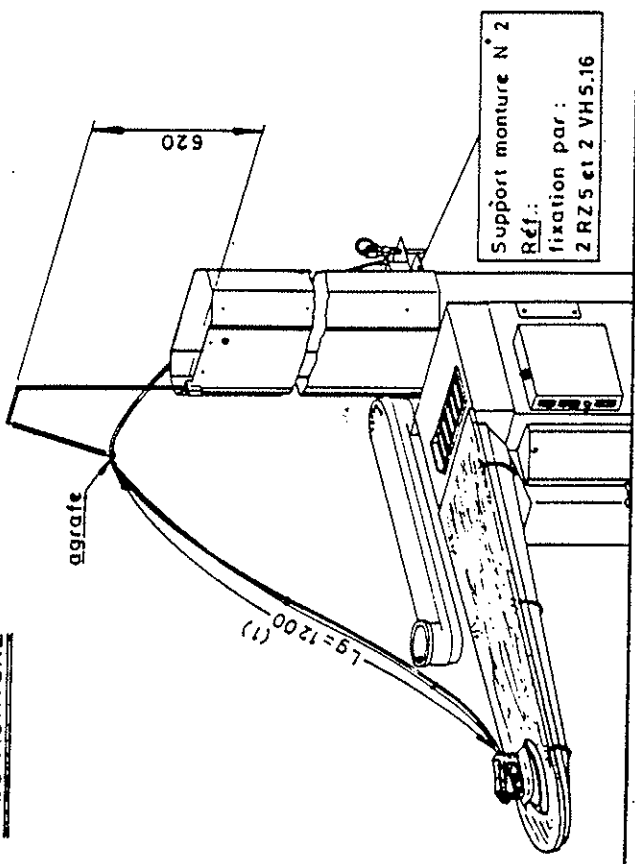

**MONTAGES FER AVEC POTENCE**

AVEC MONTURE

(3) Entre fer et ressort.

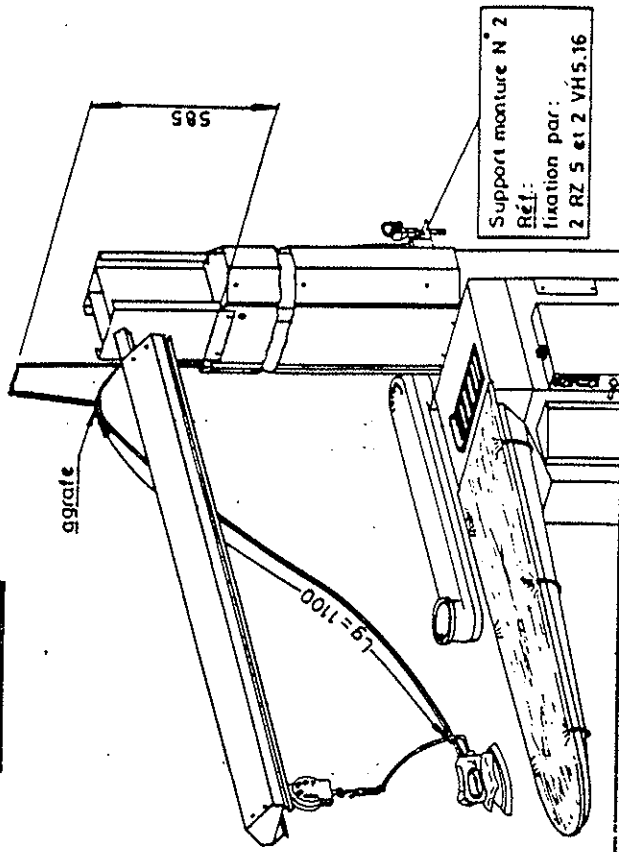

AVEC CHAUDIERE

(2) Entre fer et ressort.

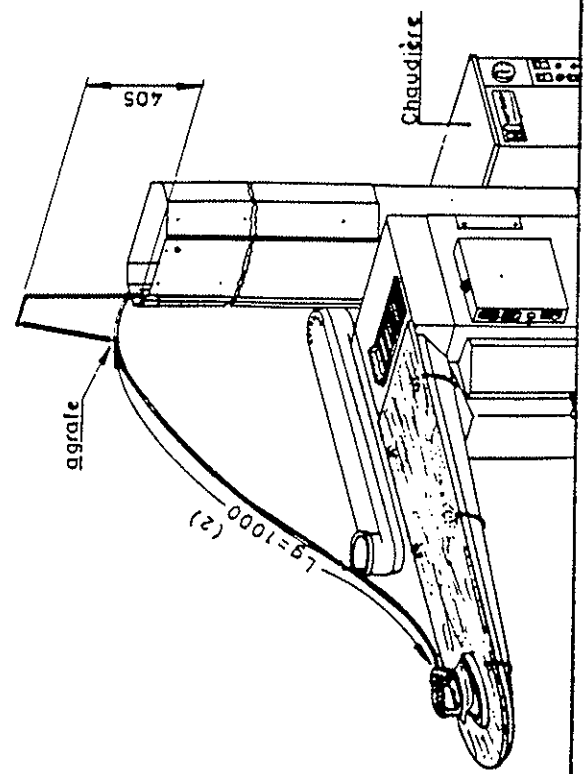

AVEC CHAUDIERE

(4) Entre fer et ressort

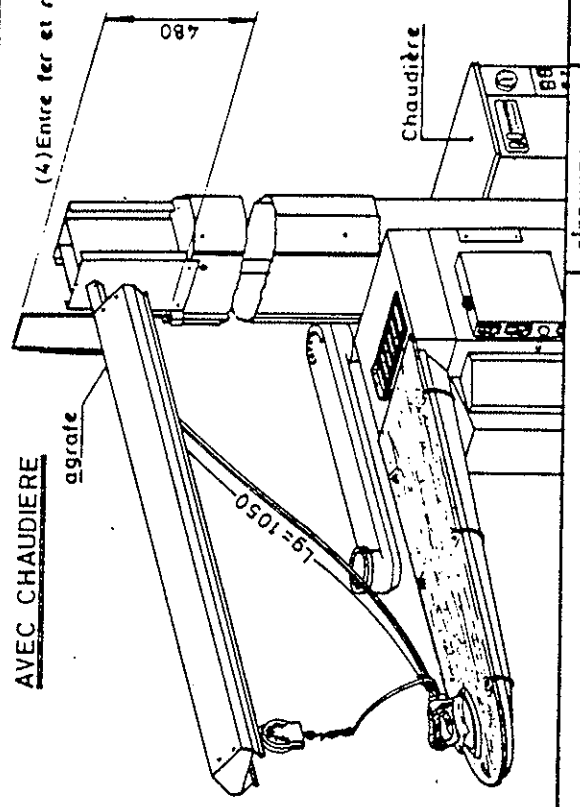

**MONTAGE FER SUR PR 891**  
(Nouveau modèle)

S'YRIVIER  
le 25.10.90

Echelle : 1/20

PR 891.0u

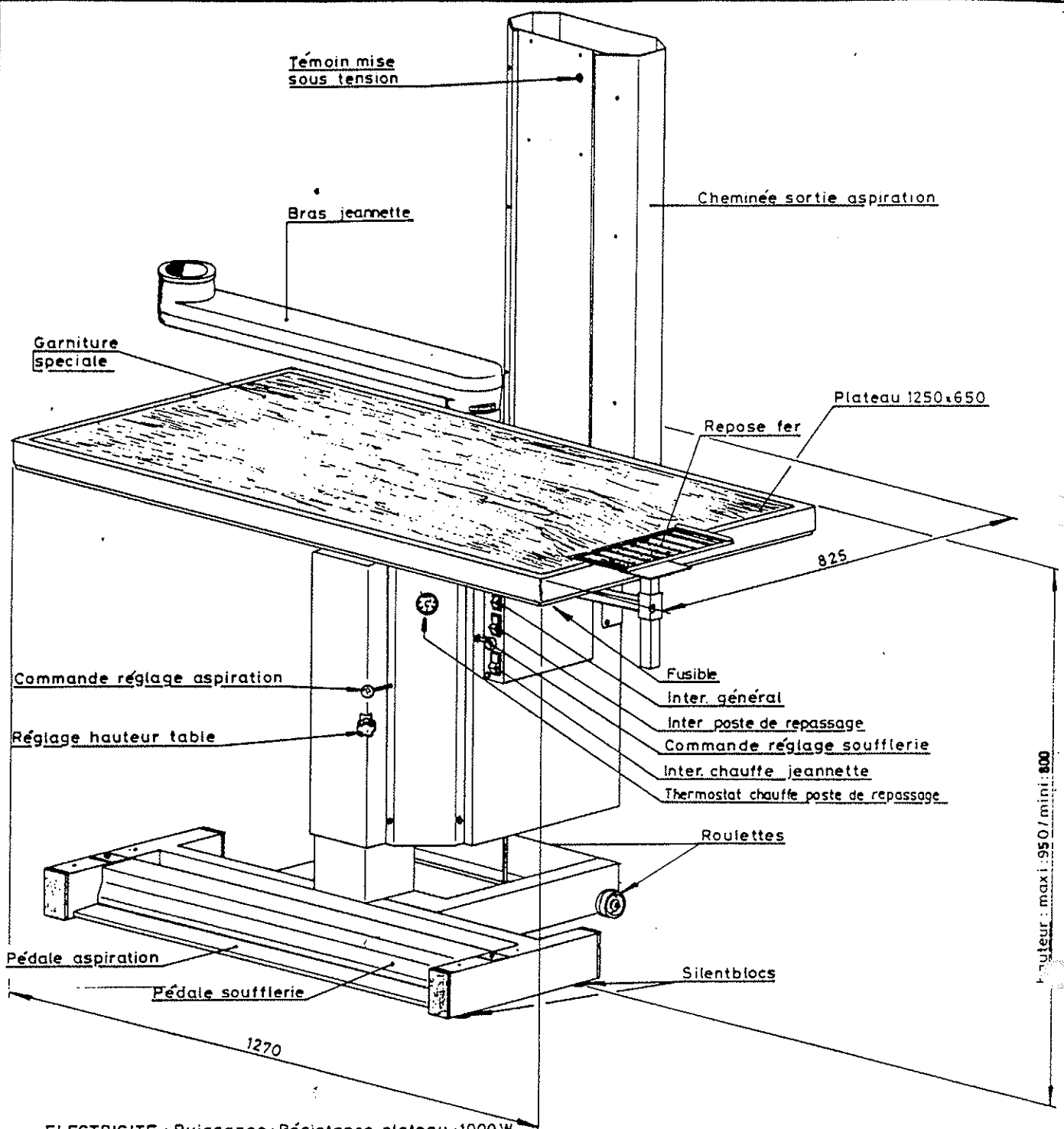

**ELECTRICITE : Puissance :** Résistance plateau : 1000 W  
 Moteur aspiration : 750 W  
 Résistance jeannette : 300 W (option)  
 Fer à repasser : 1000 W

**Branchement :** 380 V tri.-N.-T 220 V tri.-T 220 V mono.-T

**Section fils :** 5x(1,5) 4x(2,5) 3x(2,5)

Prévoir un interrupteur à coupe circuit calibré.

La machine doit être obligatoirement reliée à la terre.

**SORTIE ASPIRATION :** Aucune gaine d'évacuation n'est à prévoir.

**SCHEMA IMPLANTATION PR 892**

S<sup>t</sup>TRIVIER le 15.12.89

Echelle : 1/4

**PR892.0c**

**MONTAGES FER SANS POTENCE**

AVEC MONTURE

(1) Entre fer et ressort.

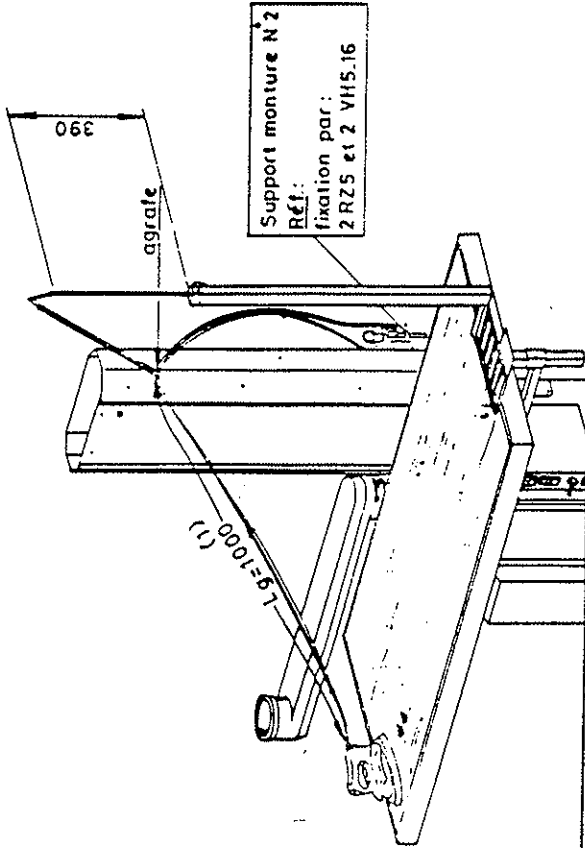

AVEC CHAUDIERE

(2) Entre fer et ressort.

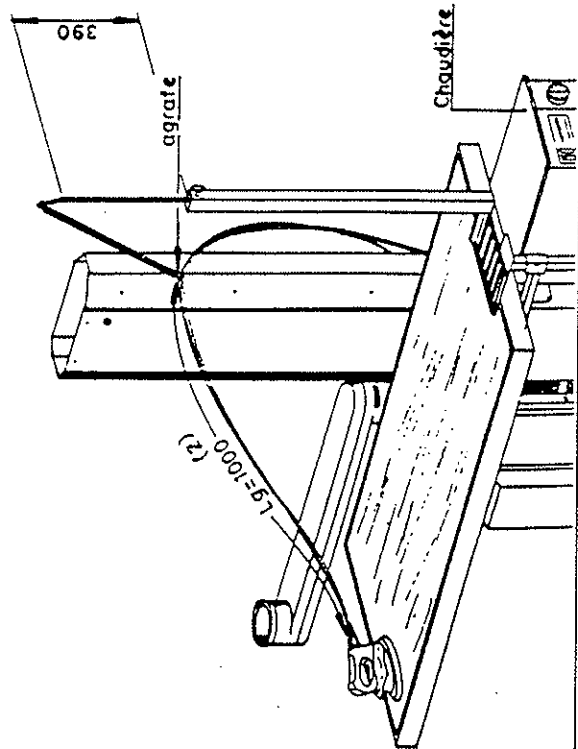

**MONTAGES FER AVEC POTENCE**

AVEC MONTURE

(3) Entre fer et ressort.

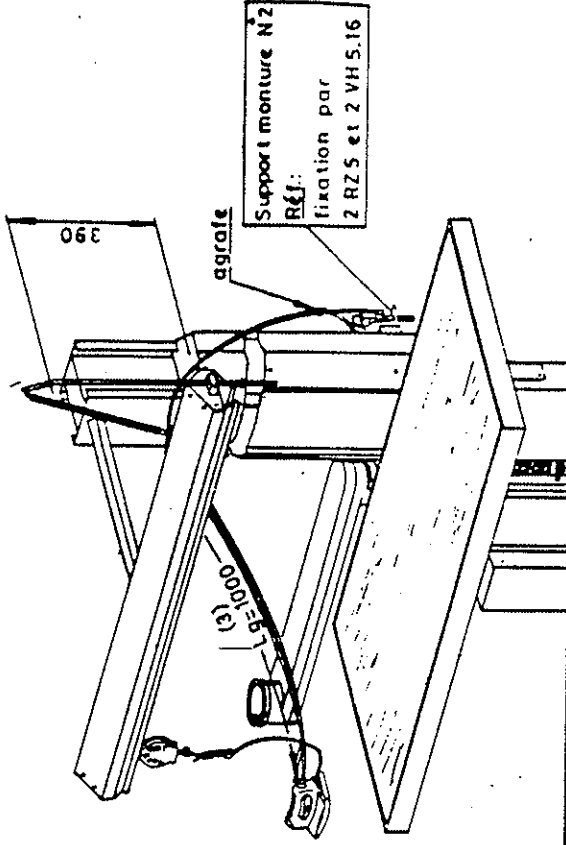

AVEC CHAUDIERE

(4) Entre fer et ressort.

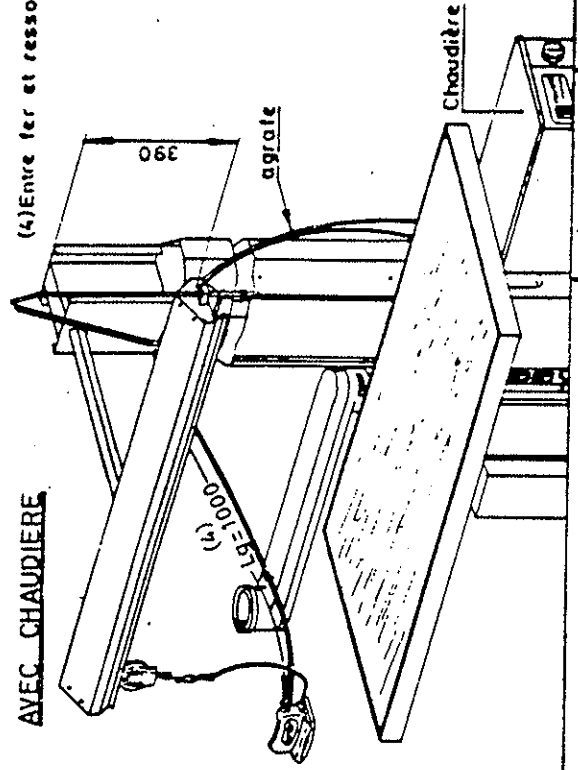

**MONTAGES FER SUR PR 892**

(Nouveau modèle)

S' TRIVIER  
le 25.10.90

Echelle: 1/20

PR 892.0i



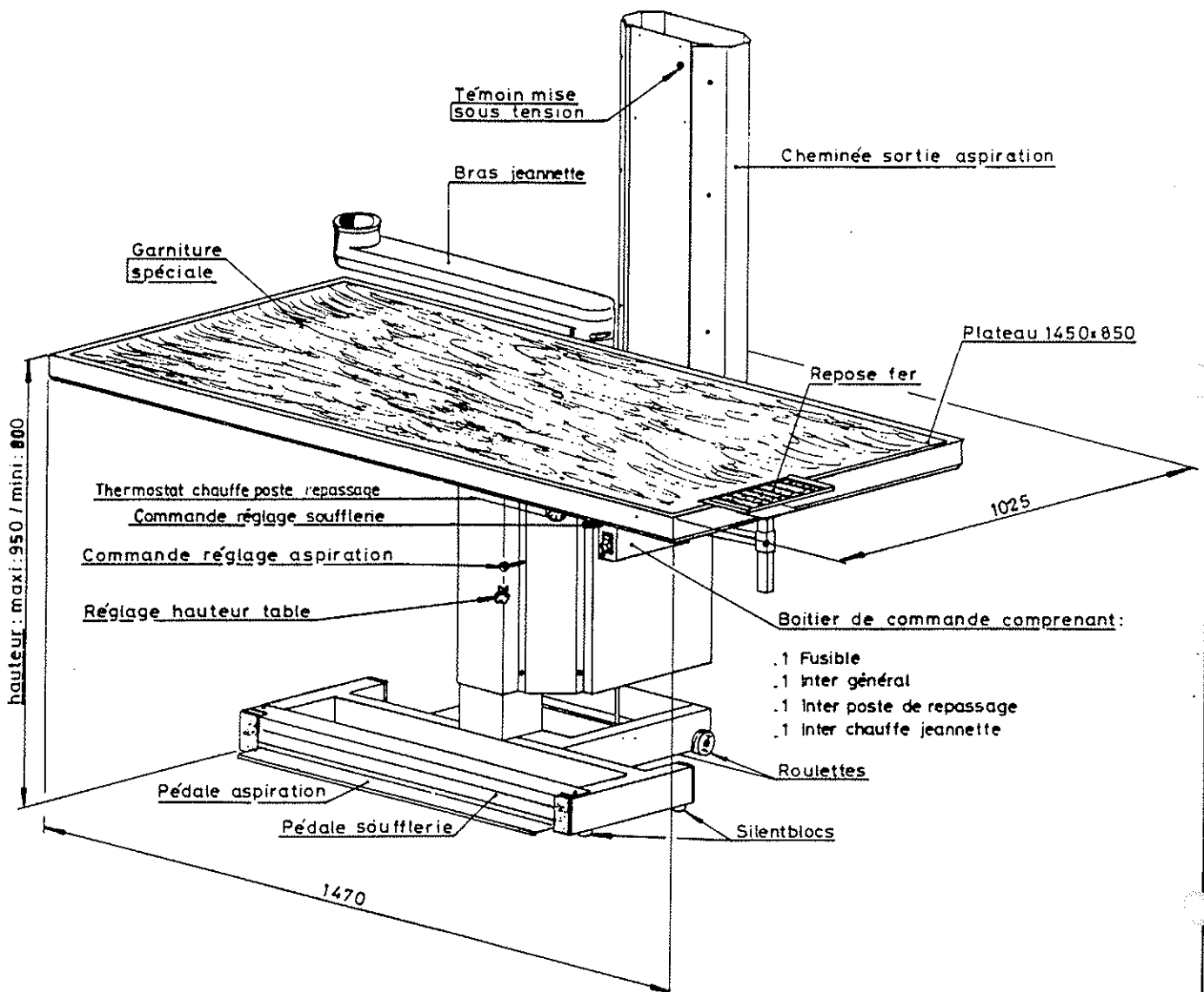

**ELECTRICITE** : Puissance : Résistance plateau : 2000 W  
 Moteur aspiration : 750 W  
 Résistance jeannette : 300 W (option)  
 Fer à repasser : 1000 W

Branchement : 380 V tri + N + T    220 V tri + T    220 V mono + T

Section fils :    5x(1,5)<sup>3</sup>    4x(2,5)<sup>3</sup>    3x(2,5)<sup>3</sup>

Prévoir un interrupteur à coupe circuit calibré.  
 La machine doit être obligatoirement reliée à la terre.

**SORTIE ASPIRATION** : Aucune gaine d'évacuation n'est à prévoir.

SCHEMA IMPLANTATION PR 893

S<sup>t</sup>TRIVIER le 14.12.89

Echelle: 1/14

PR 893.0b

**MONTAGES FER SANS POTENCE**

AVEC MONTURE

(1) Entre fer et ressort.

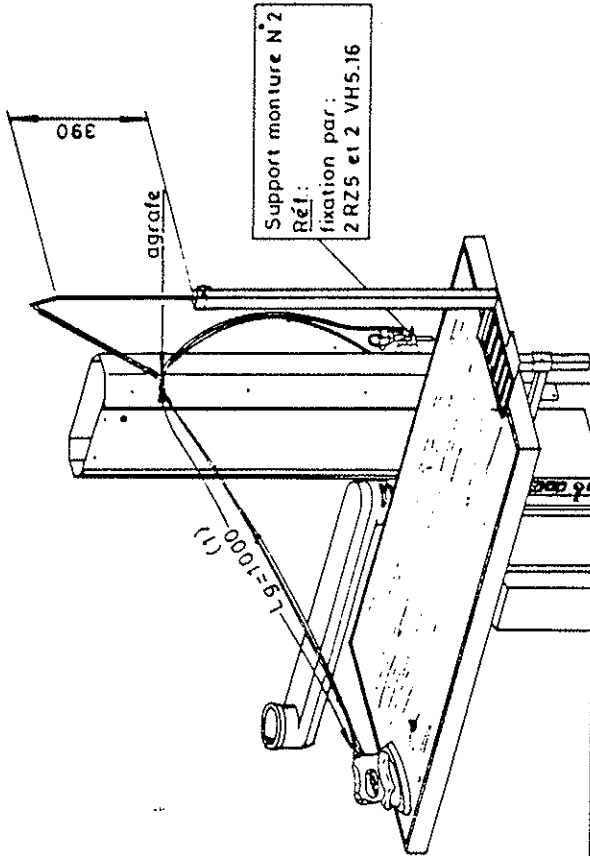

AVEC CHAUDIERE

(2) Entre fer et ressort.

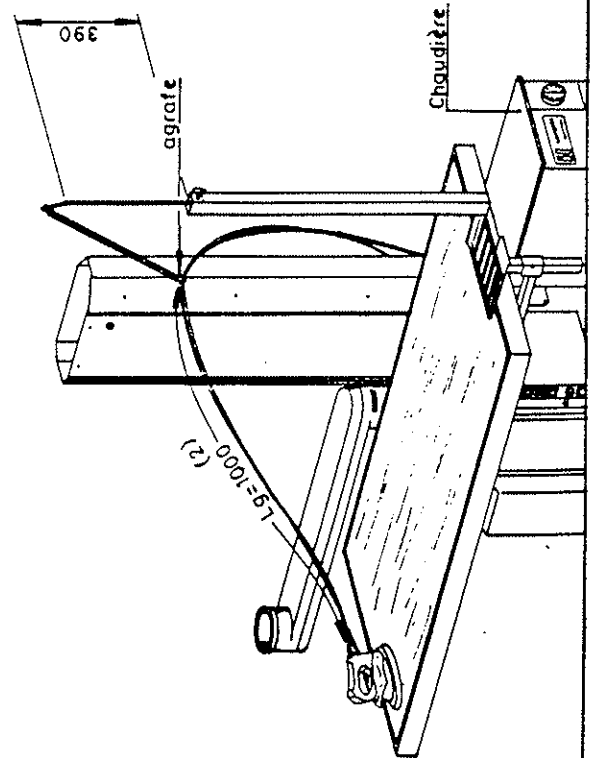

**MONTAGES FER AVEC POTENCE**

AVEC MONTURE

(3) Entre fer et ressort.

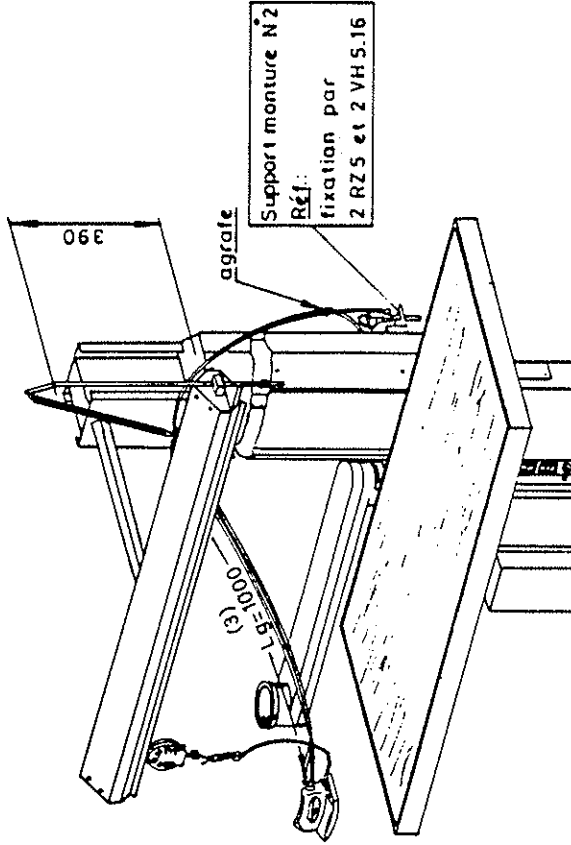

AVEC CHAUDIERE

(4) Entre fer et ressort.

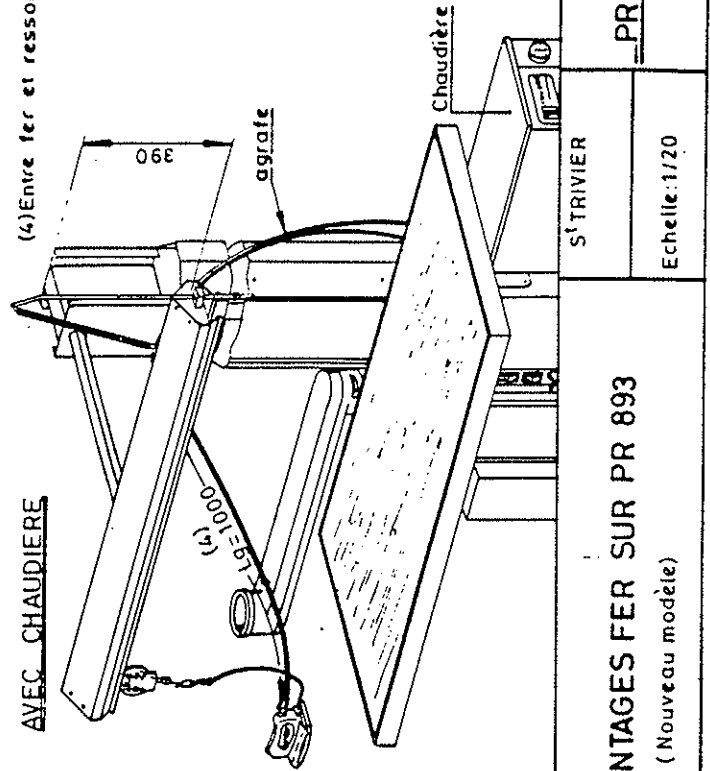

**MONTAGES FER SUR PR 893**

(Nouveau modèle)

S' TRIVIER

Echelle: 1/20

PR 893.0d

PR 891

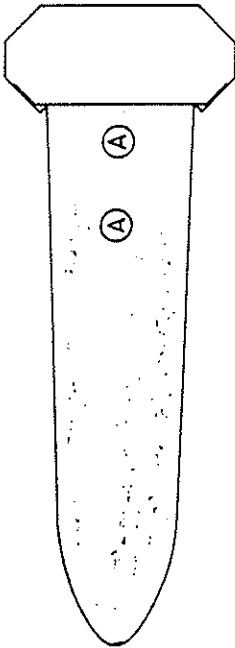

LES POSTES DE REPASSAGE  
PR 891.892.893 SONT EQUIPES  
DE 2 RESSORTS A GAZ POUR  
LE REGLAGE EN HAUTEUR

POUR LA REMONTEE: Desserrer la poignée de blocage  
située sur la colonne de guidage,  
le poste de repassage remonte  
automatiquement. Si il doit être  
remonté à fond, l'aider légèrement  
en fin de course en se plaçant sur  
le côté.

PR 892

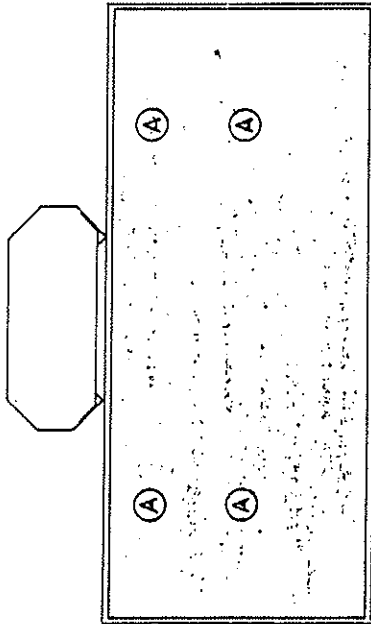

POUR LA DESCENTE: Desserrer la poignée de blocage  
située sur la colonne de guidage,  
appuyer fortement sur le poste  
de repassage aux endroits  
indiqués (A) en se plaçant sur le  
côté. A la hauteur désirée, bloquer  
la poignée de blocage située sur  
la colonne de guidage.

PR 893

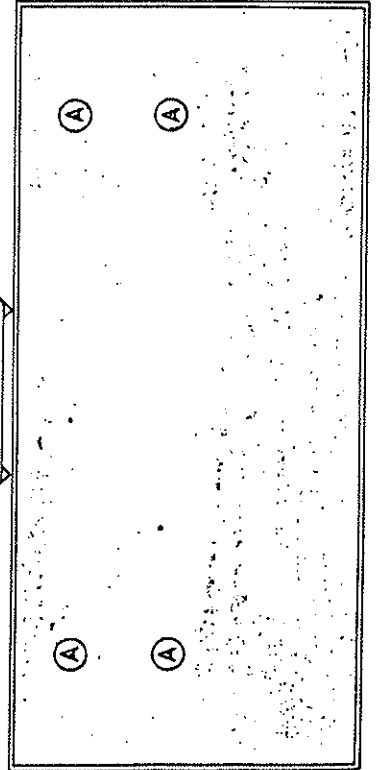

NOTA: A la mise en route et lorsque le  
poste de repassage n'a pas été  
réglé en hauteur depuis  
longtemps, le faire descendre et  
remonter trois ou quatre fois  
pour supprimer un gommage éventuel.

NOTICE REGLAGE PR891.892.893

S<sup>t</sup> TRIVIER  
le 26.02.90

PR 891.0n

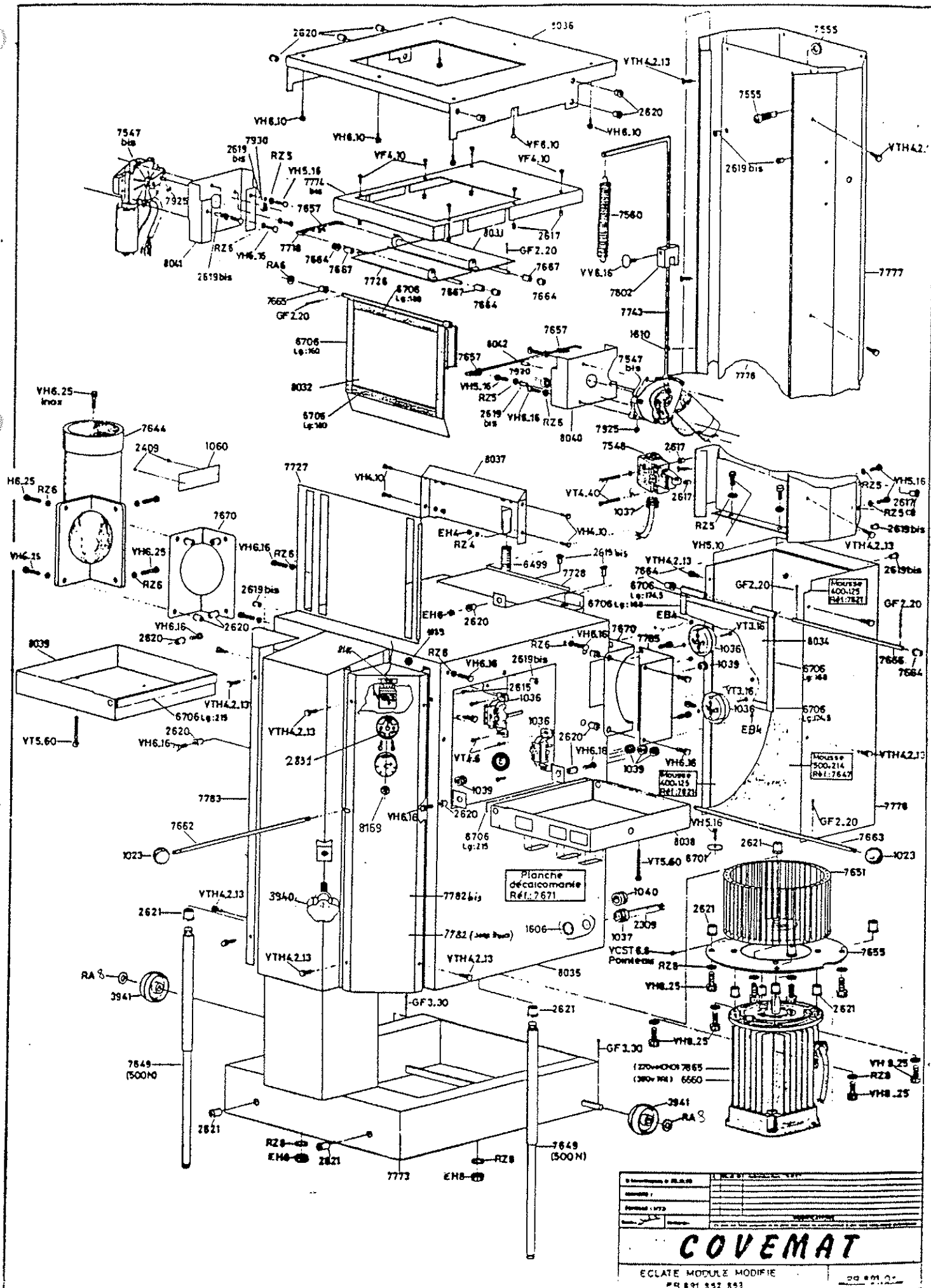

Dessiné par: [ ]		Révisé par: [ ]	
Approuvé: [ ]		Date: [ ]	
<b>COVEMAT</b>			
ECLATE MODULE MODIFIE			
PR 891.852.853			

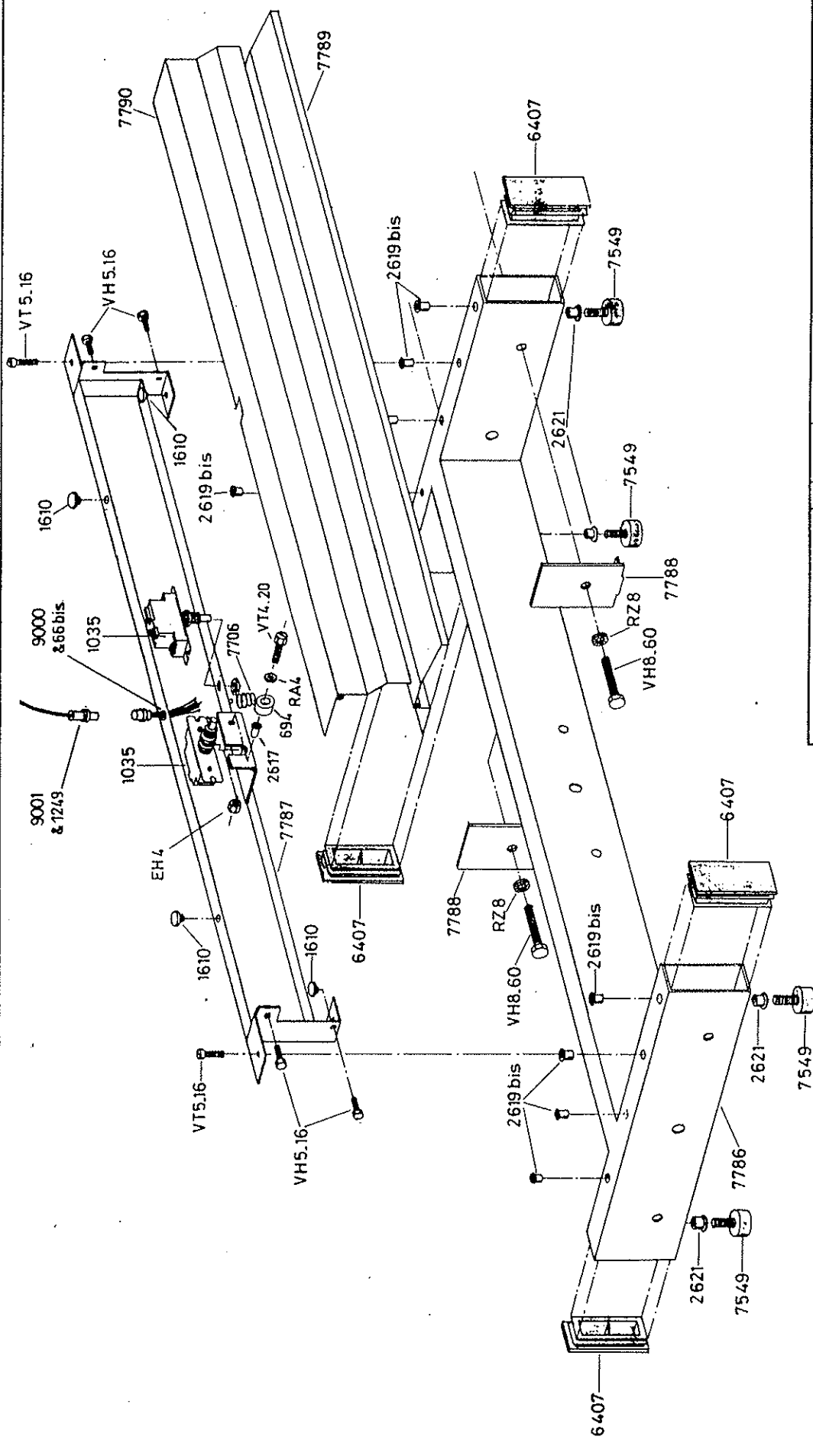

St-Trivier/Méjeanux le 05.12.89	IF le 16.07.91	Mod. la patte support E.V. Soufflène
	F le 04.04.90	Mod. par un constructeur ref. 8000 et 9004
MATIERE :		
ÉCHELLE : 1/4		
Dessin : <i>[Signature]</i>	Verification :	
		<b>MODIFICATIONS</b>
		Ce plan est notre propriété et ne peut être copié ou communiqué à des tiers sans notre autorisation.

# COVEMAT

ECLATE SC E PEDALES PR 891

PR 891



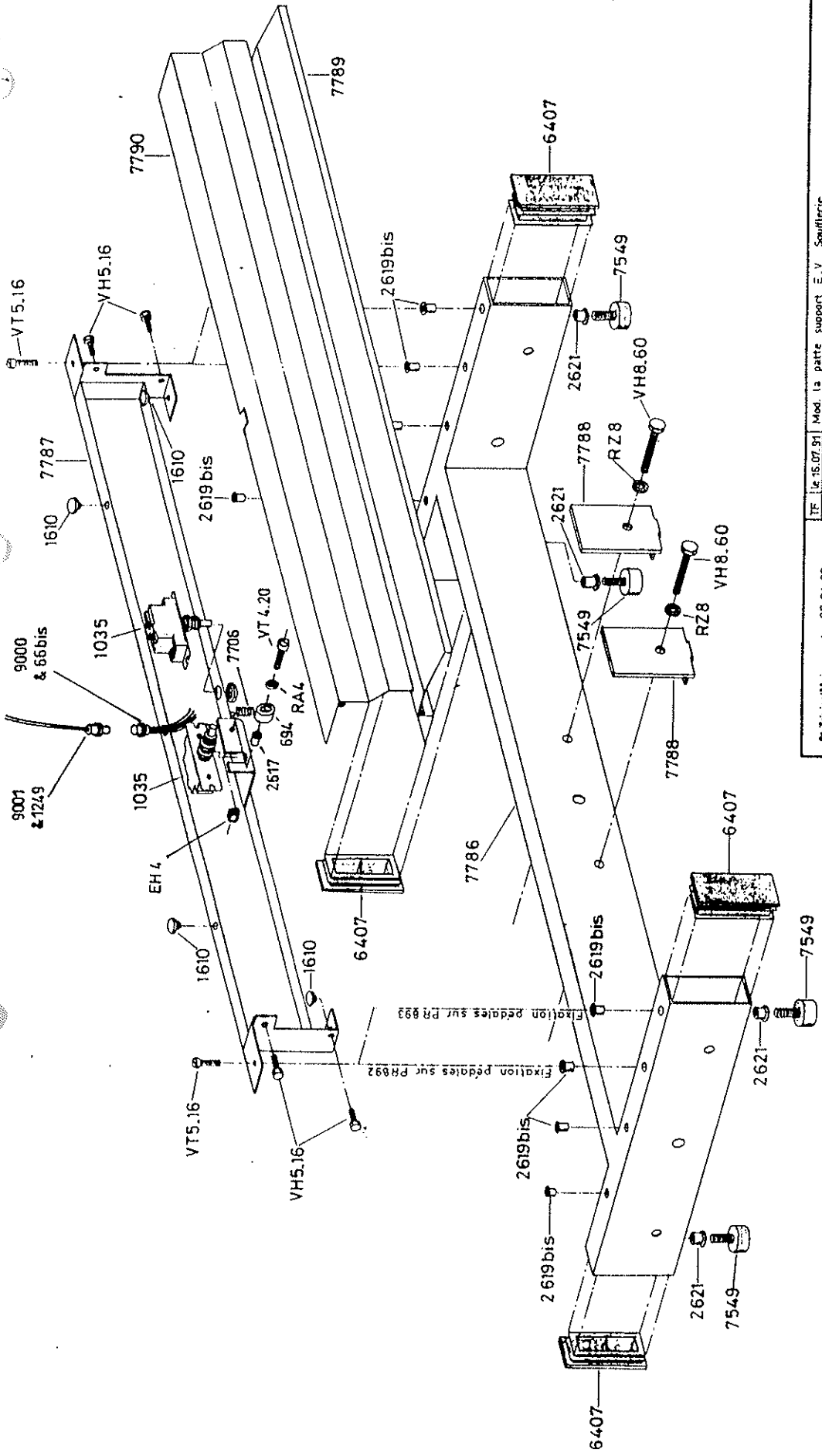

St-Tropez/Marseille le 26.04.90	TE le 15.07.91 Mod. la patt. support E.V. Soufflerie		
	TF le 01.02.91 Mod. page page connecteur 887: 9000 et 9001		
MATIERE :			
ECHELLE : 1/4			
Devis : <i>S...</i>	Verification :		
	MODIFICATIONS		
Ce plan est notre propriété et ne peut être copié ou communiqué à des tiers sans notre autorisation.			
<h1>COVEMAT</h1>			
ECLATE SOCLE PEDALES PR 892.893		PR 892.0a	

**MODULE POSTE DE REPASSAGE : SERIE PR 890****Pièces mécaniques (1)**

<b>Référence</b>	<b>Désignation ou attribution</b>	<b>Nbre ou long</b>
694	Butée	1
1023	Boules noires volet	2
1037	Presse étoupe de 11	3
1039	Passe fil	7
1060	Plaque de série	1
1606	Ecrou de 11	2
1610	Butée caoutchouc	5
2286	Câble alimentation Mono (sur demande)	1
2309	Câble alimentation TRI	
2409	Rivet	6
3357	Plaque de firme	1
3940	Poignée serrage pied	1
3941	Roulettes ø 50 alésées ø 10	2
6407	Bouchon plastique 80 x 40	4
6499	Ressort volet réglage aspiration	1
6660	Moteur 1cv TRI	1
6701	Rondelle blocage turbine	1
6706	Joint mousse 15 x 3 Lg:160 (volet avant)	2)
6706	Joint mousse 15 x 3 Lg:180 (volet avant)	2) long
6706	Joint mousse 15 x 3 Lg:168 (volet arrière)	2) 1m366
6706	Joint mousse 15 x 3 Lg:175 (volet arrière)	2)
7547 BIS	Motoréducteur	2
7549	Silenbloc ø 30 Ep: 15	4
7555	Voyant vert GM 12000 + T 5.5	1
7560	Ressort suspension câble fer	1
7644	Support bras jeannette	1
7647	Plaque mousse cellulaire 500 x 214	1

**MODULE POSTE DE REPASSAGE : SERIE PR 890****Pièces mécaniques (2)**

<b>Référence</b>	<b>Désignation ou attribution</b>	<b>Nbre ou long</b>
7649	Ressort à gaz F 500 N	2
7651	Turbine ø 180 x 92 - 40 pales	1
7657	Agrafe pour axe	3
7662	Axe volet réglage aspiration	1
7663	Axe volet réglage soufflerie	1
7664	Bague nylon 1 grugeage	5
7665	Bague nylon 2 grugeage	1
7666	Axe volet arrière	1
7667	Entretoise inox ø 10 x 6.2 Lg: 12	3
7670	Joint support bras jeannette	2
7671	Décalcomanie	1
7706	Ressort pédale aspiration	1
7718	Axe liaison des 2 volets PR/Jeannette	1
7743	Tige suspension	1
7802	Support tige de suspension (seulement sur PR 891)	1
7821	Plaque de mousse Np Ep: 3 - 400 x 125	2
7865	Moteur lcv Mono (sur demande)	1
7925	Anneau truarç ø 5	2
7930	Roulement ø 16 x 5 x 5	2
8042	Axe de liaison volet aspiration - soufflerie	1
8144	Décalcomanie "Température conseillée 120°"	1
9000	Socle mâle de connecteur	1
9001	Fiche femelle de connecteur	1
8743	Bouchon	5
9006	Plaque de securite	2

Contacteur réf: 7552  
380V Tri-220V Tri  
Contacteur réf: 8565  
220V mono

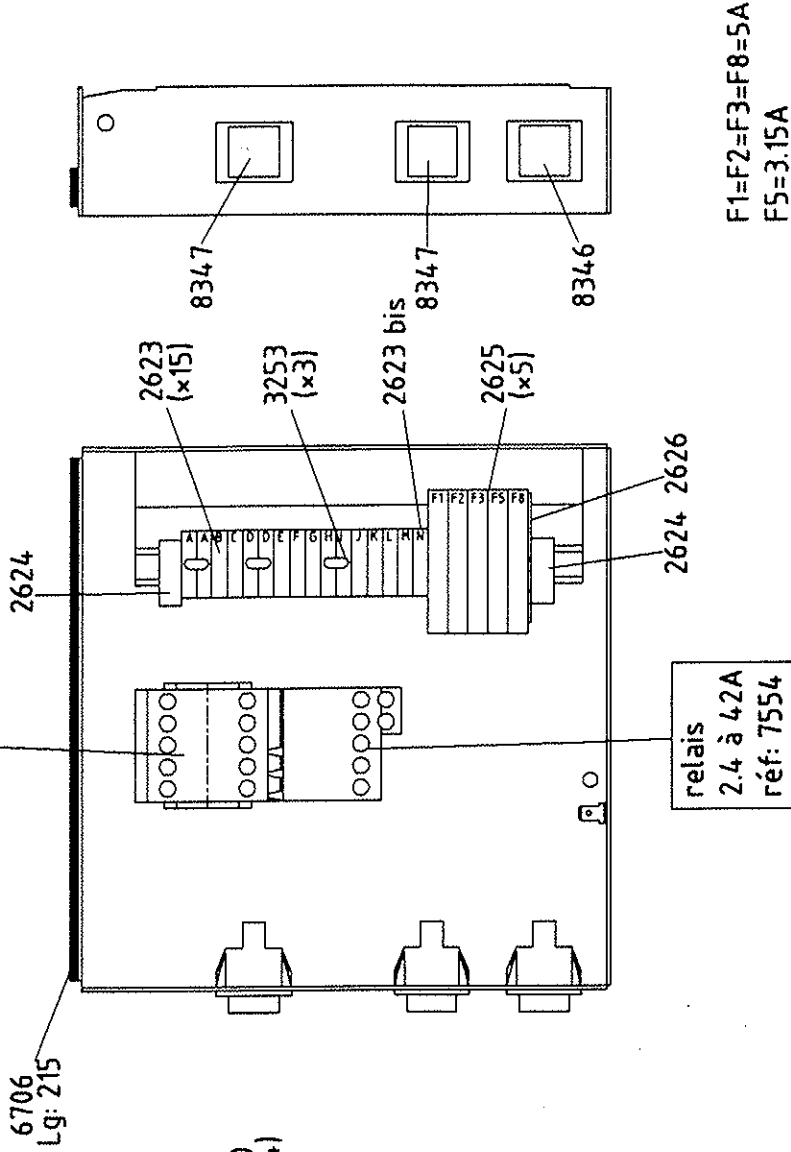

F1=F2=F3=F8=5A  
F5=3.15A

6706  
Lg: 215

VT4-10  
2617 (x4)

9704

VT4-10  
2617 (x2)

VT4-10  
2617 (x2)

2 relais  
Réf: 7929bis

<b>COVEMAT</b>	<b>PR890</b>
St Trivier/Moignans FRANCE	Coffret Electrique
Dessiné par: PONSIN	Date de révision: 13.01.1997
Vérifié par: PEAUD	21.12.1999
Ce plan est not. propriété et ne peut être copié ou communiqué à des tiers sans notre au. sation	

Matière:	
Date: 20/12/1999	Echelle: 1:3
Format: A4	Rév: b
N° Plan: C690-01	



## Module PR890

Cablage (1)

Référence	Désignation ou attribution	Nbre ou long
66bis	Cosse	6
290	Cable 2x1mm <sup>2</sup>	1m60
351	Fil noir 1.5mm <sup>2</sup>	0m88
365	Fil noir 1mm <sup>2</sup>	1m38
421 3.15AT	Fusible 3.15A retardé	1
421 5AT	Fusible 5A retardé	TRI:4 mono:1
421 9AT	Fusible 9A retardé	TRI:0 mono:1
1035	Micro pédale	2
1036	Prise de courant	2
1140	Clips bleu	11
1194	Fil bleu 1.5mm <sup>2</sup>	0m78
1242	Embout 1mm <sup>2</sup>	48
1243	Embout 1.5mm <sup>2</sup>	4
1249	Embout 0.5mm <sup>2</sup>	5
1375	Cosse ronde	3
2141	Repère 1	1
2142	Repère 2	1
2143	Repère 3	1
2145	Repère 5	1
2148	Repère 8	1
2241	Repère A	2
2242	Repère B	1
2243	Repère C	1
2244	Repère D	2
2245	Repère E	1
2246	Repère F	6
2247	Repère G	1
2248	Repère H	1
2249	Repère I	1
2250	Repère J	1
2251	Repère K	1
2252	Repère L	1
2253	Repère M	1
2254	Repère N	1



# Module PR890

Cablage (2)

Référence	Désignation ou attribution	Nbre ou long
2623	Bloc de jonction	15
2623bis	Bloc de jonction bleu	1
2624	Plaque de fixation	2
2625	Bloc de jonction à fusible	TRI:5 mono:3
2626	Flasque	1
3027	Clips mâle	15
3028	Clips femelle	15
3253	Barrette de couplage	3
3328	Collier rilsan	20
3686	Fil vert/jaune 1.5mm <sup>2</sup>	1m59
3859	Fil bleu 1mm <sup>2</sup>	0m72
6068	Câble 4x0.75mm <sup>2</sup> silicone	1m60
6106	Fil 0.38mm <sup>2</sup> noir	0m08
6111	Clips isolé	22
6694	Câble 3x1mm <sup>2</sup> silicone	1m36
6706	Joint autocollant 15x3	0m43
7427	Fil 0.75mm <sup>2</sup> rouge	2m30
7428	Fil 0.75mm <sup>2</sup> bleu	1m63
7430	Fil 0.75mm <sup>2</sup> orange	2m23
7431	Fil 0.75mm <sup>2</sup> blanc	1m00
7432	Fil 0.75mm <sup>2</sup> noir	2m06
7433	Fil 0.75mm <sup>2</sup> violet	1m10
7548	Fin de course	1
7552	Contacteur 24V (380V TRI - 220V TRI)	1
7554	Relais 2.4 à 4	1
9704	Transformateur 24V	1
7929	Relais 24V	2
7934	Fil 0.75mm <sup>2</sup> marron	1m13
8346	Interrupteur	1
8347	Interrupteur	2
8565	Contacteur 24V (220V mono)	1



## Module PR890

Visserie (1)

Référence	Désignation ou attribution	Nbre ou long
EB4	Socle prise jeannette/Module	4
EH4	Paroi interne démontable/Centrale aspiration (4)	
	Butée/Porte pédale (1)	5
EH5	Relais/Porte droite	1
EH6	Axe/Volet réglage aspiration	1
EH8	Ressort à gaz/Socle module	2
GF2x20	Volet avant, Axe volet arrière, Volet PR/Jeannette	5
GF3x30	Roulette/Socle module	2
RA4	Butée/Porte pédale	1
RA6	Axe volet avant/Centrale aspiration	1
RA8	Roulette/Socle module	2
RZ4	Paroi interne démontable/Centrale aspiration	4
RZ5	Relais/Porte droite (1)	
	Cheminée/Goulotte (4)	
	Support motoréducteur/Centrale aspiration (5)	10
RZ6	Support bras/Module (4)	
	Support plateau/Module (4)	
	Motoréducteur/Support (6)	14
RZ8	Moteur/Flasque moteur (4)	
	Flasque moteur/Module (4)	
	Ressort à gaz/Socle module (2)	
	Socle pédale/Socle module (2)	12
VF4x10	Capot centrale/Centrale	6
VF6x10	Support plateau/Module	1
VH4x10	Paroi interne démontable/Centrale aspiration	4
VH5x10	Cheminée/Goulotte (2)	
	Relais/Porte droite (1)	3
VH5x16	Support motoréducteur/Centrale aspiration (5)	
	Cheminée/Goulotte (2)	
	Axe pédale soufflerie et aspiration (4)	
	Rondelle blocage turbine/Axe moteur (1)	12
VH6x10	Plateau/support plateau	5
VH6x16	Bouchon sortie jeannette/Module (4)	
	Motoréducteur/support (6)	
	Porte droite et gauche/Module (4)	
	Support plateau/Module (4)	18

## Module PR890

Visserie (2)

Référence	Désignation ou attribution	Nbre ou long
VH6x25	Support bras/Module	4
VH6x25inox	Pivot support bras	1
VH8x25	Flasque moteur/Module (4) Moteur/Flasque moteur (4)	8
VT4x6	Socle prise jeannette/Module	4
VT4x10	Terre/Porte droite (2) Transformateur/Porte gauche (4)	6
VT4x20	Butée/Porte pédale	1
VT4x40	Micro contact/Cheminée	2
VT5x16	Bloc pédale/Socle pédale	2
VT5x60	Porte droite et gauche/Module	2
VTH4.2x13	Cache avant droit et gauche/Module (8) Goulotte sortie aspiration/Module (4) Avant cheminée/Cheminée (6)	18
VV6x16	Tige de suspension/Support	1
2617	Rivet OTALU M4: Capot centrale/Centrale (6) Micro contact/Cheminée (4) Butée/Porte pédale (1)	11
2619bis	Rivet OTALU M5: Porte droite et gauche/Module (2) Goulotte sortie aspiration/Cheminée (2) Cheminée/module (2) Eclairage/Avant cheminée (2) Bloc pédale/socle pédale (8) Support motoréducteur/Centrale aspiration (5)	21
2620	Rivet OTALU M6: Support plateau/Module (6) Support bras + Bouchon/module (8) Axe/Volet réglage aspiration (1) Support cintre /cheminée (4)	19
2621	Rivet OTALU M8: Flasque moteur/module (4) Ressort à gaz/Module (2) Socle pédale/Socle module (2) Silentbloc/Socle pédale (4) Moteur/Flasque moteur (4)	16

## Module PR890

Tolerie

Référence	Désignation ou attribution	Nbre ou long
7655	Flasque support moteur	1
7726	Volet auxiliaire PR/Jeannette	1
7727	Volet réglage soufflerie	1
7728	Volet réglage aspiration	1
7773	Socle mécano-soudé du module	1
7774bis	Capot de la centrale d'aspiration	1
7776	Goulotte d'aspiration	1
7777	Cheminée aspiration-soufflerie	1
7778	Avant de la cheminée	1
7782bis	Cache avant droit du module pour thermostat	1
7783	Cache avant gauche du module	1
7785	Bouchon pour prise de jeannette (si 1 bras)	1
7786	Socle mécano-soudé support pédales	1
7787	Bloc en tôle porte pédale	1
7788	Plaque de fixation socle pédale	2
7789	Pédale d'aspiration	1
7790	Pédale de soufflerie	1
8032	Grand volet avant aspiration-soufflerie	1
8033	Volet moteur PR/Jeannette	1
8034	Petit volet arrière aspiration-soufflerie	1
8035	Corps mécano-soudé du module	1
8036	Support plateau	1
8037	Paroi interne centrale aspiration-soufflerie	1
8038	Porte droite du module	1
8039	Porte gauche du module	1
8040	Support motoréducteur aspiration-soufflerie	1
8041	Support motoréducteur PR/Jeannette	1

**GARNITURE SPECIALE**  
 Toile polyamide Réf.: 7645  
 Mousse polyester Réf.: 7795  
 Mousse silicone Réf.: 7796  
 Grillage aluminium Réf.: 7765

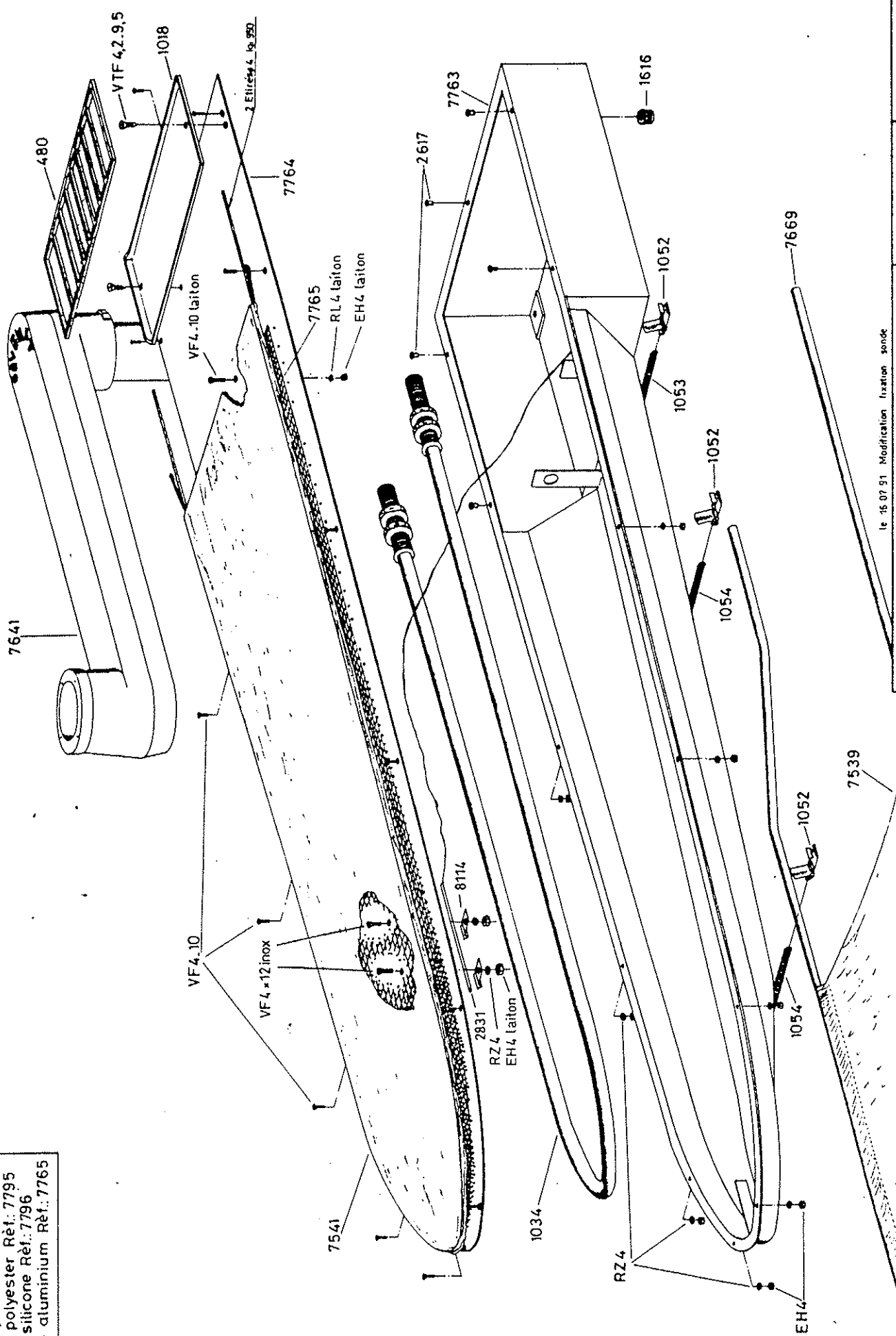

le 16.07.91 Modification fixation sonde

**ECLATE TABLE PR 891**

S<sup>1</sup> TRIVIER le 11.12.89

Echelle 1/4

PR 891.0c



**DESSUS PR 891**

**Pièces mécaniques**

<b>Référence</b>	<b>Désignation ou attribution</b>	<b>Nbre ou long</b>
346	Gaine silicone ø 10	0m08
480	Repose fer silicone	1
1018	Support repose fer alu	1
1034	Résistance 1000 W	1
1039	Passe fil	1
1052	Agrafes	6
1053	Ressort toile	1
1054	Ressort toile	2
1616	Passe fil	1
8536	Thermostat à bulbe	1
7539	Toile berceau	1
7541	Garniture	1
7641	Bras G.M	1
7669	Berceau	1
7765	Grillage	1
8114 bis	1/2 collier inox	2

**Cablage**

<b>Référence</b>	<b>Désignation ou attribution</b>	<b>Nbre ou long</b>
68	Cosse fourchette	2
351	Fil noir 1.5mm2	1m85
1140	Clips bleu	2
1194	Fil bleu 1.5mm2	1m00
1243	Embout 1.5mm2	2
1375	Cosse ronde	1
3686	Fil 1.5mm2 vert jaune	1m05
6111	Clips bleu isolé	2
1204	Gaine silicone ø 6	0m15

DESSUS PR 891Visserie

<b>Référence</b>	<b>Désignation ou attribution</b>	<b>Nbre ou long</b>
VTF 4.2x9.5	Fixation support repose fer alu	2
VF4x10Laiton	Fixation de la masse / Dessus perforé	1
VF 4x10	Fixation dessus perforé	13
VF 4x12 Inox	Fixation sonde	2
EH 4	Fixation dessus perforé	13
EH 4 Laiton	Fixation sonde (2) fixation de la masse (1)	3
RZ 4	Fixation dessus perforé (8) Fixation sonde (2)	10
RL 4 Laiton	Fixation de la masse	1
2617	Rivet OTALU M 4	5

Tolerie

<b>Référence</b>	<b>Désignation ou attribution</b>	<b>Nbre ou long</b>
7763	Caisson plateau	1
7764	Dessus peforé	1

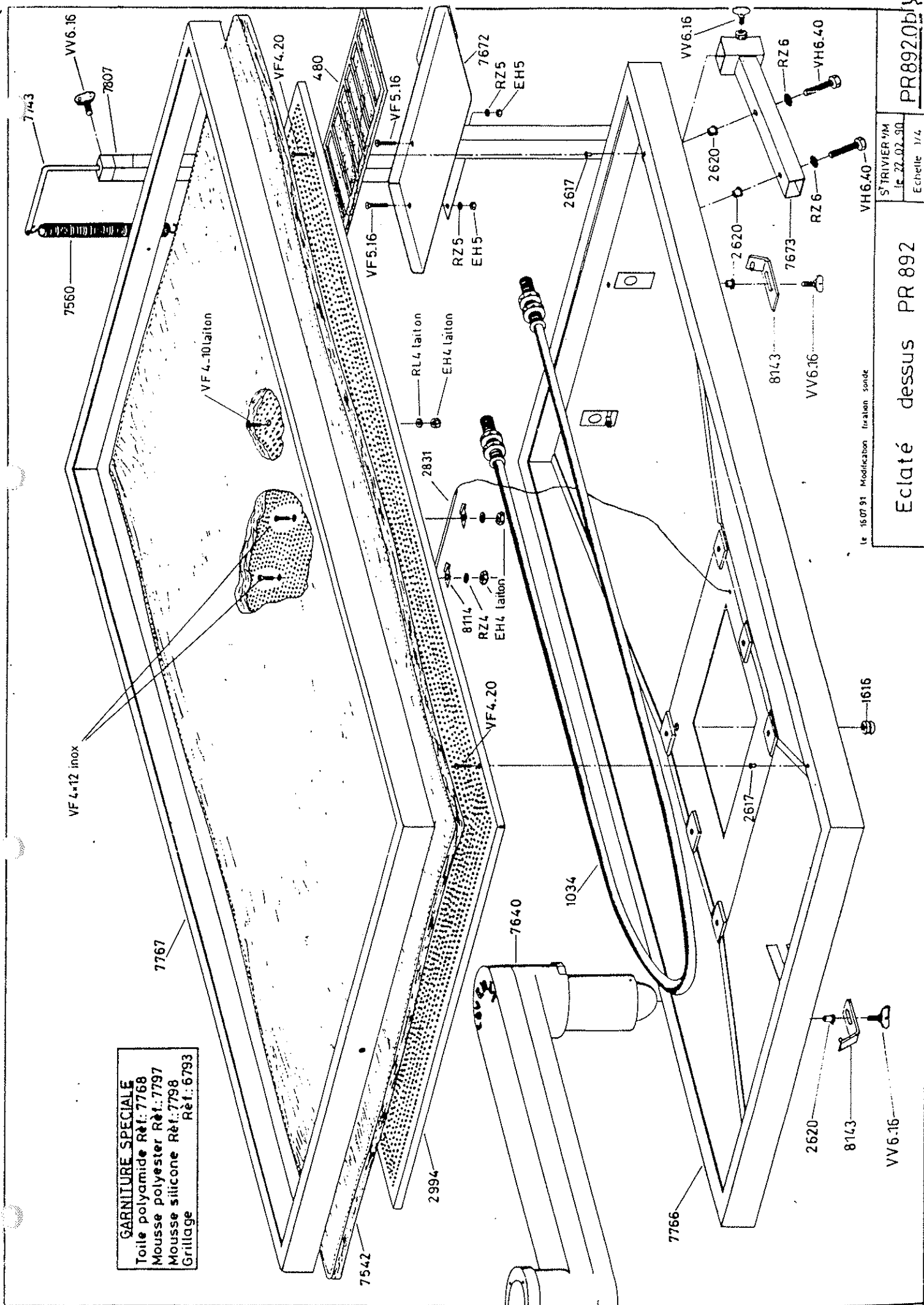

**GARNITURE SPECIALE**  
 Toile polyamide Rét.: 7768  
 Mousse polyester Rét.: 7797  
 Mousse silicone Rét.: 7798  
 Grillage Rét.: 6793

Le 16.07.91 Modification fixation sonde

Eclaté dessus PR 892

S' TRIVIER 4/M  
 Le 22.02.90  
 Echelle 1/4

PR8920b13

**DESSUS PR 892**

**Pièces mécaniques**

<b>Référence</b>	<b>Désignation ou attribution</b>	<b>Nbre ou long</b>
68	Cosse fourchette	2
346	Gaine silicone ø 10	0m08
351	Fil noir 1.5mm <sup>2</sup>	2m08
480	Repose fer silicone	1
1034	Résistance 1000 W	1
1039	Passe fil	1
1140	Clips bleu	2
1194	Fil bleu 1.5mm <sup>2</sup>	1m28
1243	Embout 1.5mm <sup>2</sup>	2
1375	Cosse ronde	1
1616	Passe fil	1
8636	Thermostat à bulbe	1
3686	Fil vert jaune 1.5mm <sup>2</sup>	1m30
6111	Clips bleu isolé	2
7542	Garniture	1
7640	Bras P.M	1
7672	Repose fer acier	1
7673	Support repose fer	1
7807	Support tige de suspension	1
8114 bis	1/2 Collier inox	2
1207	Gaine silicone ø 6	0m15

34

**DESSUS PR 892**

**Visserie**

<b>Référence</b>	<b>Désignation ou attribution</b>	<b>Nbre ou long</b>
VH 6x40	Fixation support repose fer	2
VF4x10Laiton	Fixation de la masse	1
VF 4x12 Inox	Fixation sonde	2
VF 4x20	Fixation plateau peforé	2
VF 5x16	Fixation support tige de suspension	2
VV 6X16	Fixation repose fer (1) Fixation patte réf. 8143 (2)	3
RZ 4	Fixation sonde	2
RZ 5	Fixation support tige de suspension	2
RZ 6	Fixation support repose fer	2
RL 4 Laiton	Fixation de la masse	1
EH 4 Laiton	Fixation sonde (2) Fixation de la masse (1)	3
EH 5	Fixation support tige de suspension	2
2617	Rivet OTALU M4 : Fixation plateau perforé	2
2620	Rivet OTALU M6 : Fixation support repose fer (2) Fixation patte réf. 8143 (2)	4

**Tolerie**

<b>Réference</b>	<b>Désignation ou attribution</b>	<b>Nbre ou long</b>
2994	Dessus perforé	1
7766	Caisson	1
7767	Cadre	1
8143	Patte fixation cadre	2



**GARNITURE SPECIALE**  
 Toile polyamide Réf.: 7771  
 Mousse polyester Réf.: 7799  
 Mousse silicone Réf.: 7800  
 Grillage Réf.: 6797

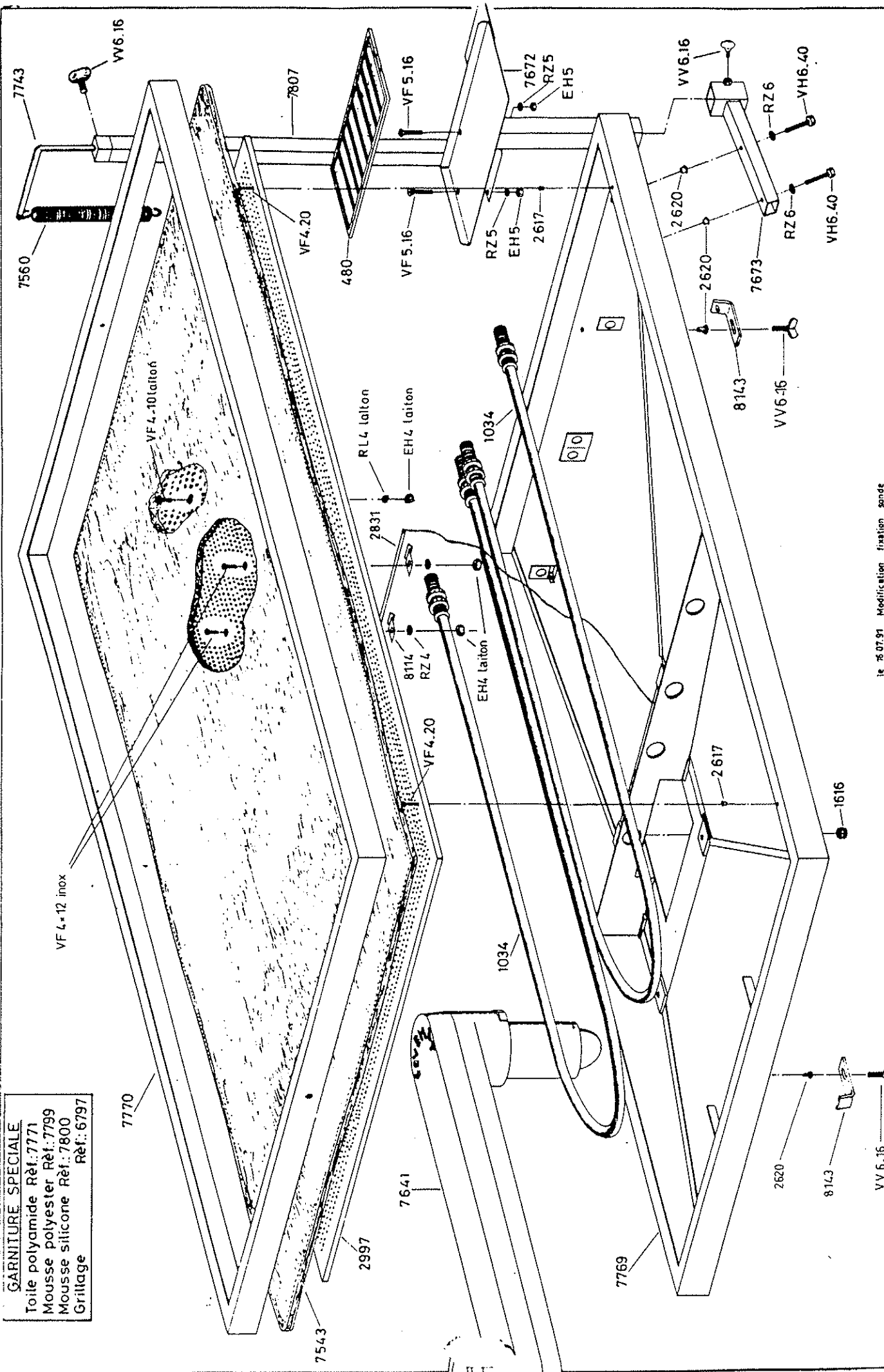

le 28.07.91 Modification fixation sands

Eclaté dessus PR 893	
S'ÉTRIVIER le 08.12.89	PR 893.0a
Echelle 1/5	

DESSUS PR 893Pièces mécaniques

<i>Référence</i>	<i>Désignation ou attribution</i>	<i>Nbre ou long</i>
68	Cosse fourchette	2
346	Gaine silicone $\phi$ 10	0m16
351	Fil noir 1.5mm <sup>2</sup>	2m55
480	Repose fer silicone	1
1034	Résistance 1000 W	2
1039	Passe fil	1
1140	Clips bleu	2
1194	Fil bleu 1.5mm <sup>2</sup>	1m75
1243	Embout 1.5mm <sup>2</sup>	2
1375	Cosse ronde	1
1616	Passe fil	1
8636	Thermostat à bulbe	1
3686	Fil vert jaune 1.5mm <sup>2</sup>	1m30
6111	Clips bleu isolé	2
7543	Garniture	1
7641	Bras G.M	1
7672	Repose fer acier	1
7673	Support repose fer	1
7807	Support tige de suspension	1
8114 bis	1/2 Collier inox	2
1207	Gaine silicone $\phi$ 6	0m15

**DESSUS PR 893****Visserie**

<b>Référence</b>	<b>Désignation ou attribution</b>	<b>Nbre ou long</b>
VH 6x40	Fixation support repose fer	2
VF4x10Laiton	Fixation de la masse	1
VF 4x12 Inox	Fixation sonde	2
VF 4x20	Fixation plateau perforé	2
VF 5x16	Fixation support tige de suspension	2
VV 6x16	Fixation repose fer (1) Fixation patte réf. 8143 (2)	3
RZ 4	Fixation sonde	2
RZ 5	Fixation support tige de suspension	2
RZ 6	Fixation support repose fer	2
RL 4 Laiton	Fixation de la masse	1
EH 4 Laiton	Fixation sonde (2) Fixation de la masse (1)	3
EH 5	Fixation support tige de suspension	2
2617	Rivet OTALU M4 : Fixation plateau perforé	2
2620	Rivet OTALU M6 : Fixation support repose fer (2) Fixation patte réf.8143 (2)	4

**Tolerie**

<b>Référence</b>	<b>Désignation ou attribution</b>	<b>Nbre ou long</b>
2997	Dessus perforé	1
7769	Caisson	1
7770	Cadre	1
8143	Patte fixation cadre	2

**GARNITURE SPECIALE**  
 Toile polyamide Réf.: 8000  
 Mousse polyester Réf.: 8001  
 Mousse silicone Réf.: 8002  
 Grillage aluminium Réf.: 8003

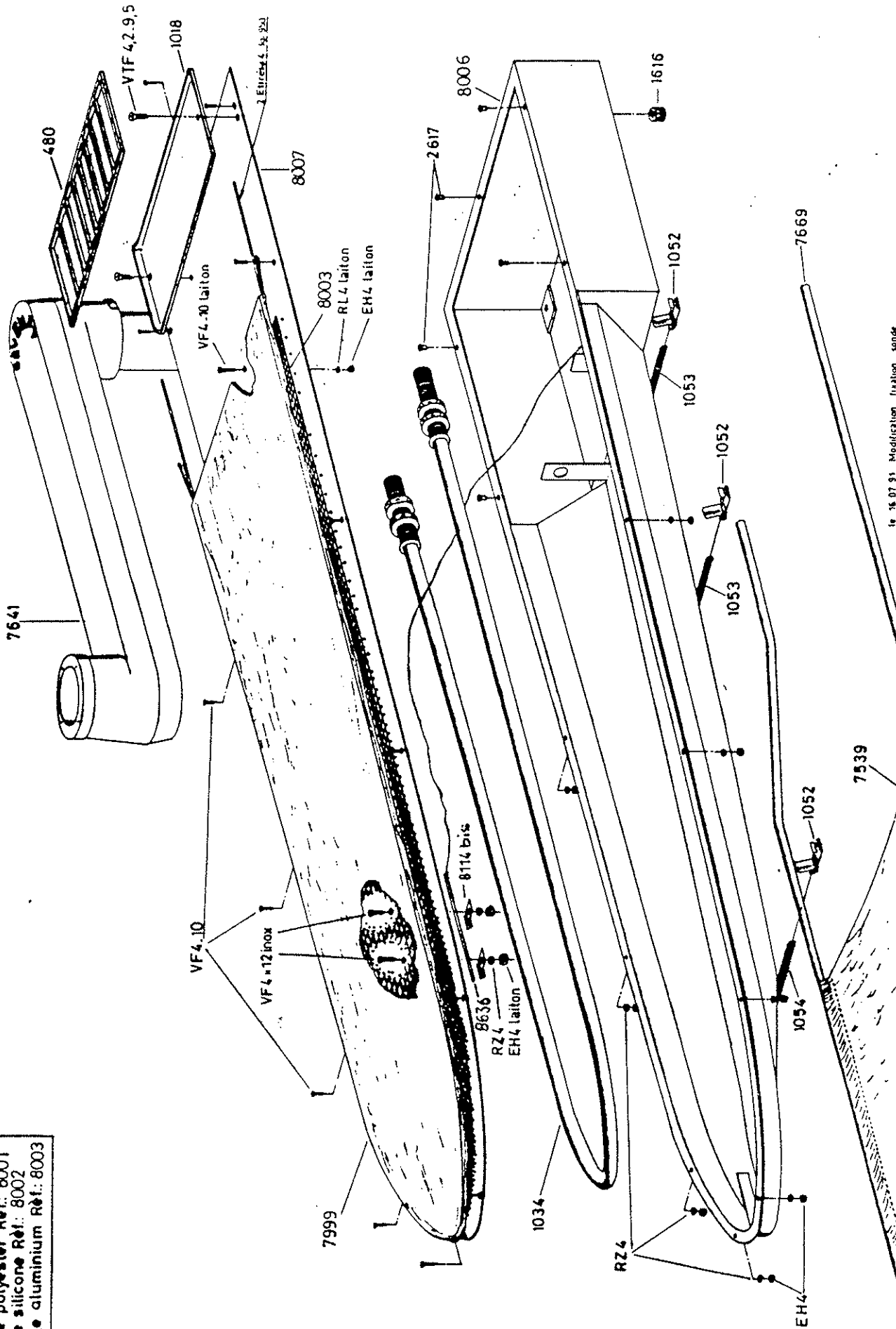

le 16.07.91 Modification fixation sonde

**ECLATE TABLE PR 891**  
**FORME LARGE**

S TRIVIER le 11.12.90

Echelle 1/4

PR 891.0c

## Dessus PR891 forme large

Réf: 8006

Pièces mécaniques

Référence	Désignation ou attribution	Nbre ou long
346	Gaine silicone $\phi 10$	0m08
480	Repose fer silicone	1
1018	Support repose fer alu	1
1034	Résistance 1000W	1
1039	Passe fil	1
1052	Agraphes	6
1053	Ressort toile	2
1054	Ressort toile	1
1616	Passe fil	1
7539 AL	Toile berceau	1
7641	Bras G.M	1
7669	Berceau	1
7999	Garniture	1
8003	Grillage	1
8114bis	1/2 collier inox	2
8636	Thermostat à bulbe	1

## Cablage

68	Cosse fourchette	2
351	Fil noir 1.5mm <sup>2</sup>	1m85
1140	Clips bleu	2
1194	Fil bleu 1.5mm <sup>2</sup>	2m00
1207	Gaine silicone $\phi 6$	0m15
1243	Embout 1.5mm <sup>2</sup>	2
1375	Cosse ronde	1
3686	Fil 1.5mm <sup>2</sup> vert/jaune	1m05
6111	Clips bleu isolé	2

## Tolerie

8006	Caisson plateau	1
8007	Dessus perforé	1

## Dessus PR891 forme large

Visserie

Référence	Désignation ou attribution	Nbre ou long
EH4	Fixation dessus perforé	13
EH4laiton	Fixation sonde (2)	
	Fixation de la masse (1)	3
RL4laiton	Fixation de la masse	1
RZ4	Fixation dessus perforé (8)	
	Fixation sonde (2)	10
VF4x10	Fixation dessus perforé	13
VF4x10laiton	Fixation de la masse/Dessus perforé	1
VF4x12inox	Fixation sonde	2
VTF4.2x9.5	Fixation support repose fer alu	2
2617	Rivet OTALU M4	5

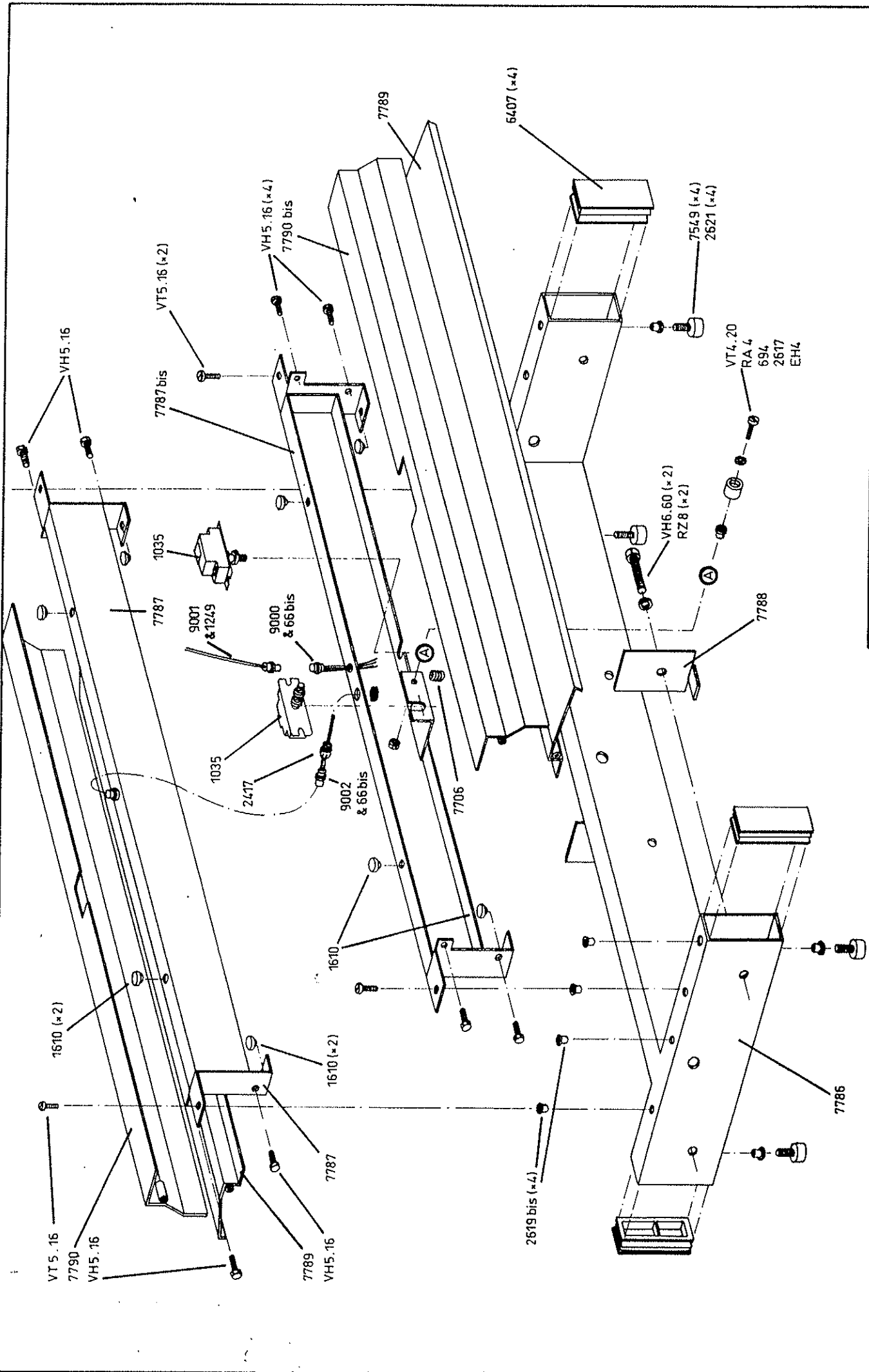

COVMAT	
Le 4.11.93	Ech: 1/7
F 930.0c	
ECLATE SOCLE OPTION	
2 <sup>ème</sup> PEDALE	



OPTION DEUXIEME PEDALE PR 930

Référence	Désignation ou attribution	Nbre ou Long
694	Butée	1
1035	Micro contact	2
1037	Presse étoupe de 11	1
1606	Ecrou de 11	1
1610	Butée caoutchouc	4
2617	Rivet M4 OTALU	1
7706	Ressort pédale d'aspiration	1
7787Bis	Bloc porte pédales	1
7789	Pédale d'aspiration	1
7790Bis	Pédale de soufflerie	1
66bis	Cosse	17
1249	Embout 0,5 <sup>2</sup> orange	5
2417	Presse etoupe plastique	1
9000	Socle mâle connecteur	1
9002	Fiche femelle connecteur (0,50m)	1
VH 5X16	Bloc pédale / Pédales	4
VT 4X20	Butée / Porte pédales	1
VT 5X16	Bloc pédales / Socle pédale	2
EH 4	Butée / Porte pédales	1
RA 4	Butée / Porte pédales	1

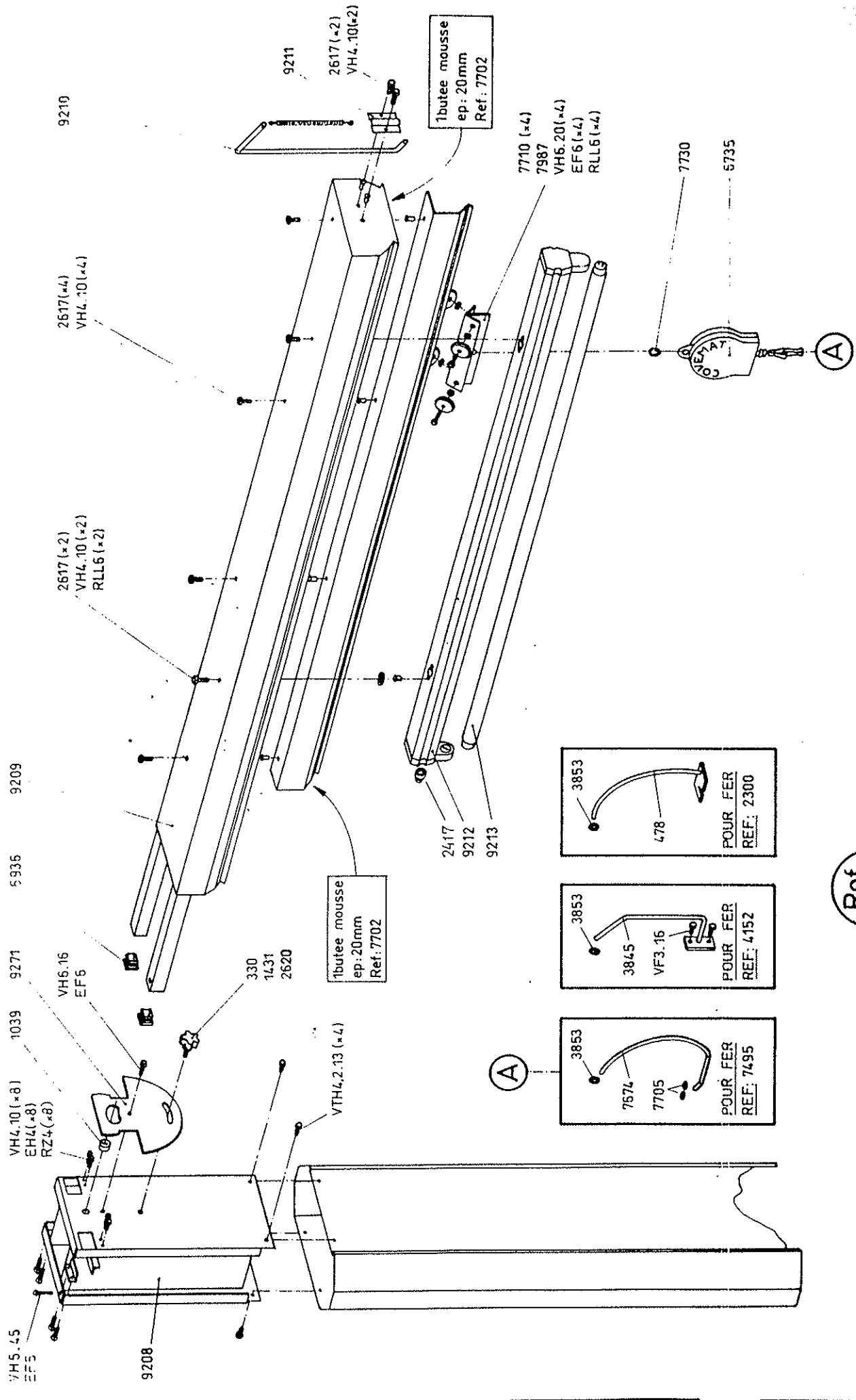

Ref  
4550

COVEMAT	Le 27.06.95
Ech: TF	PR891.0zb

Eclate potence avec  
eclairage PR891 & PR894D

# INSTRUCTIONS DE MONTAGE

## POTENCE REFERENCE 4550

1 - Installer le support potence 9208 sur le haut de la cheminée du poste de repassage et le fixer par les 4 vis VTH 4.2X13

2 - Introduire la potence 9209 dans les ouvertures du support potence 9208 jusqu'à ce que le trou traversant le tube carré de la potence 9209 arrive en face du trou oblong situé sur le dessus du support potence 9208.

Enfiler la vis VH 5X45 à travers ces trous et visser l'écrou frein NYLSTOP EF5 jusqu'à venir toucher le dessous du tube carré sans bloquer.

Cette vis VH 5X45 + écrou frein EF5 représentent la sécurité de positionnement de la potence, afin que celle-ci lors des mouvement "pointe à droite" "pointe à gauche" ne finisse par échapper au trous carrés à l'arrière du support et bascule à l'avant en provoquant un accident et en détériorant le matériel.

3 - Avec un maillet par exemple, enfoncer les 2 bouchons plastiques 6936 en bout des tubes carrés de la potence 9209 et dépassant maintenant du support potence 9208.

4 - Passer le câble électrique de l'éclairage à l'intérieur du passe-fil 1039 se trouvant derrière le trou oblong de la pièce 9271.

Passer ensuite ce câble dans le conduit à l'intérieur de la cheminée puis à travers le passe-fil du poste de repassage et le raccorder au bornier de celui-ci suivant son plan de cablage.

5 - La pièce 9271 est livrée bloquée par le bouton bakélite 1431 et le goujon 330 en position "pointe à gauche" au départ de l'usine.

Pour passer "pointe à droite" il suffit de desserrer ce bouton 1431, ensuite de faire pivoter la potence de quelques degrés et de bloquer à nouveau.

6 - La tige de suspension 9210 est dans tous les cas livrée avec la potence 9204 mais ne sert que dans le cas "pointe à droite".

Enlever le 1/2 collier 9211 en dévissant les 2 vis VH 4X10.

Positionner la tige de suspension 9210 contre la potence 9209 avec le retour du bas de cette tige plaqué contre la potence et juste sous le 1/2 collier 9211 remis en place avec les 2 vis VH 4X10.

POTENCE PR891 POINTE A DROITE OU A GAUCHE AVEC  
ECLAIRAGE INTEGRE & PR894D (1) - Reference: 4550

Référence	Désignation ou attribution	Nbre ou long
330	Goujon M6.30inox	1
1039	Passe fil cable éclairage	1
1242	Embout 1mm <sup>2</sup> cable alimentation	5
1375	Cosse ronde cable alimentation	1
1431	Bouton bakelite M6	1
2417	Presse étoupe	1
2617	Rivet OTALU M4	
	Armature (2)	
	1/2 chemin de roulement (4)	
	Reglette (2)	8
2620	Rivet OTALU M6	
	Support potence	1
3853	Anneau élastique acier $\phi 20$	1
6694	Cable alimentation 3.1mm <sup>2</sup>	3m40
6735	Equilibreur	1
6936	Embout plastique 25.25	2
7674	Support de fer CV90	1
7702	Mousse ep:20mm 50.50 butée boggie	0m10
7705	Anneau truarc axe de 8 fers CV90	2
7710	Galet plastique	4
7730	Anneau élastique acier $\phi 30$	1
7987	Boggie à 4 roulettes	1
9208	Support potence (en 5 parties)	1 ensemble
9209	Armature (en 2 parties)	1 ensemble
9210	Tige de suspension pointe à droite	1
9211	Demi collier de blocage tige de suspension	1
9212	Réglette fluorescente	1
9213	Tube fluorescent	1
9271	Came de réglage	1
VH4.10	Armature (2)	
	1/2 chemin de roulement (4)	
	Réglette (2)	
	Equerres/Support potence (8)	16
VH5.45	Armature/Support potence	1
VH6.16	Came réglage potence	1

POTENCE PR891 POINTE A DROITE OU A GAUCHE AVEC  
ECLAIRAGE INTEGRE & PR894D (2) - Reference:4550

Référence	Désignation ou attribution	Nbre ou long
VH6.20	Galet plastique/Boggie	4
VTH4,2.13	Support potence cheminée	4
EH4	Equerres/Support potence	8
EF5	Position armature/Support potence	1
EF6	Galet plastique/Boggie (4)	
	Came réglage/Armature potence (1)	5
RLL6	Galet plastique/Boggie (4)	
	Réglette fluo (2)	6
RZ4	Equerres/Support potence	8



PR 892

4 333

PR 893

4334

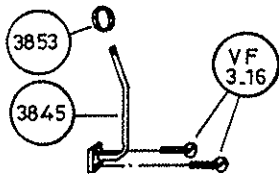
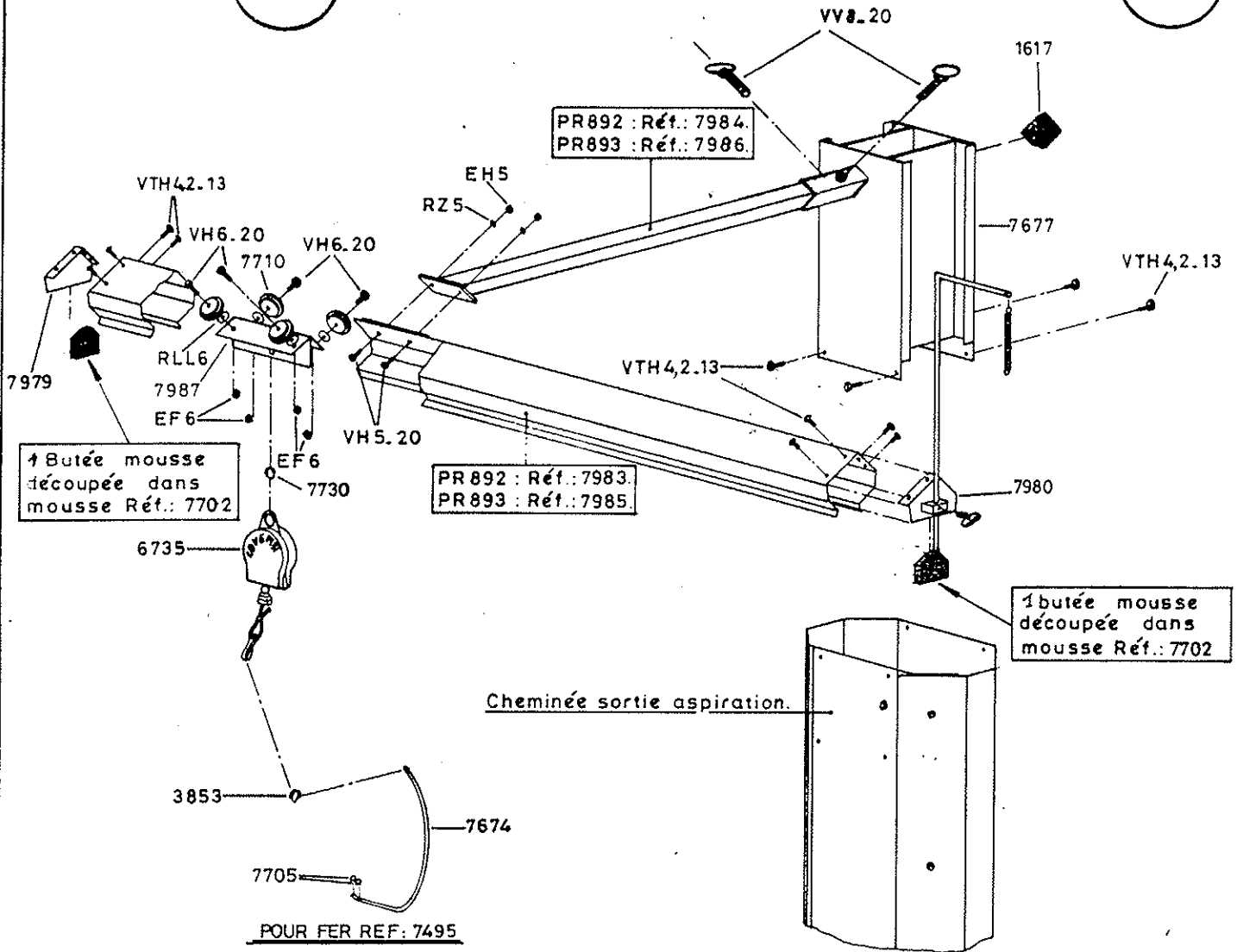

POUR FER REF: 4152

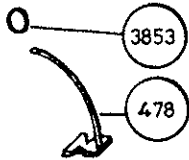

POUR FER REF: 2300

NOTA : La tige de suspension cable, le ressort de traction et la W6.16 sont livrés avec le poste de repassage.

St-Trivier/Moignans, le 25.10.90		
MATIÈRE :		
ÉCHELLE : 1/10		A 02-02-94 Elevé 8 rivets 2517 - Remplacer 8VT4-16 → 8VTN4.2-13
Dessin : <i>[Signature]</i>	Vérification :	MODIFICATIONS
Ce plan est notre propriété et ne peut être copié ou communiqué à des tiers sans notre autorisation.		

# COVEMAT

ECLATE POTENCE PR 892.893 (Nouveau modèle)  
PR 894F.895

PR892.0h

POTENCE PR 892 - PR 893 (nouveau modèle)

PR 894 F - PR 895

REFERENCE : 4333 - 4334

<i>Référence</i>	<i>Désignation ou attribution</i>	<i>PR 892 4333</i>	<i>PR 893 4334</i>
1617	Embout plastique 30 x 30	1	1
3853	Anneau élastique acier ø 20	1	1
6735	Equilibreur	1	1
7702	Mousse Ep.: 20mm 50x50 Butée boggie	0m10	0m10
7674	Support de fer CV 90	1	1
7677	Support potence	1	1
7705	Anneau truarc axe de 8 fer CV 90	2	2
7710	Galet plastique	4	4
7730	Anneau élastique acier ø 30	1	1
7979	Bouchon simple	1	1
7980	Bouchon support tige	1	1
7983	Armature PR 892	1	0
7984	Support armature PR 892	1	0
7985	Armature PR 893	0	1
7986	Support armature PR 893	0	1
7987	Boggie 4 roulettes	1	1
VTH42.13	Bouchon simple / Armature (4) Bouchon support tige / Armature )4) Support potence / Cheminée (4)	12	12
VH 5x20	Support armature / Armature	2	2
VH 6x20	Galet plastique / Boggie	4	4
EH 5	Support armature / Armature	2	2
EF 6	Galet plastique / Boggie	4	4
RZ 5	Support armature / Armature	2	2
RLL 6	Galet plastique / Boggie	4	4
VV 8x20	Support armature / Support	2	2

4336

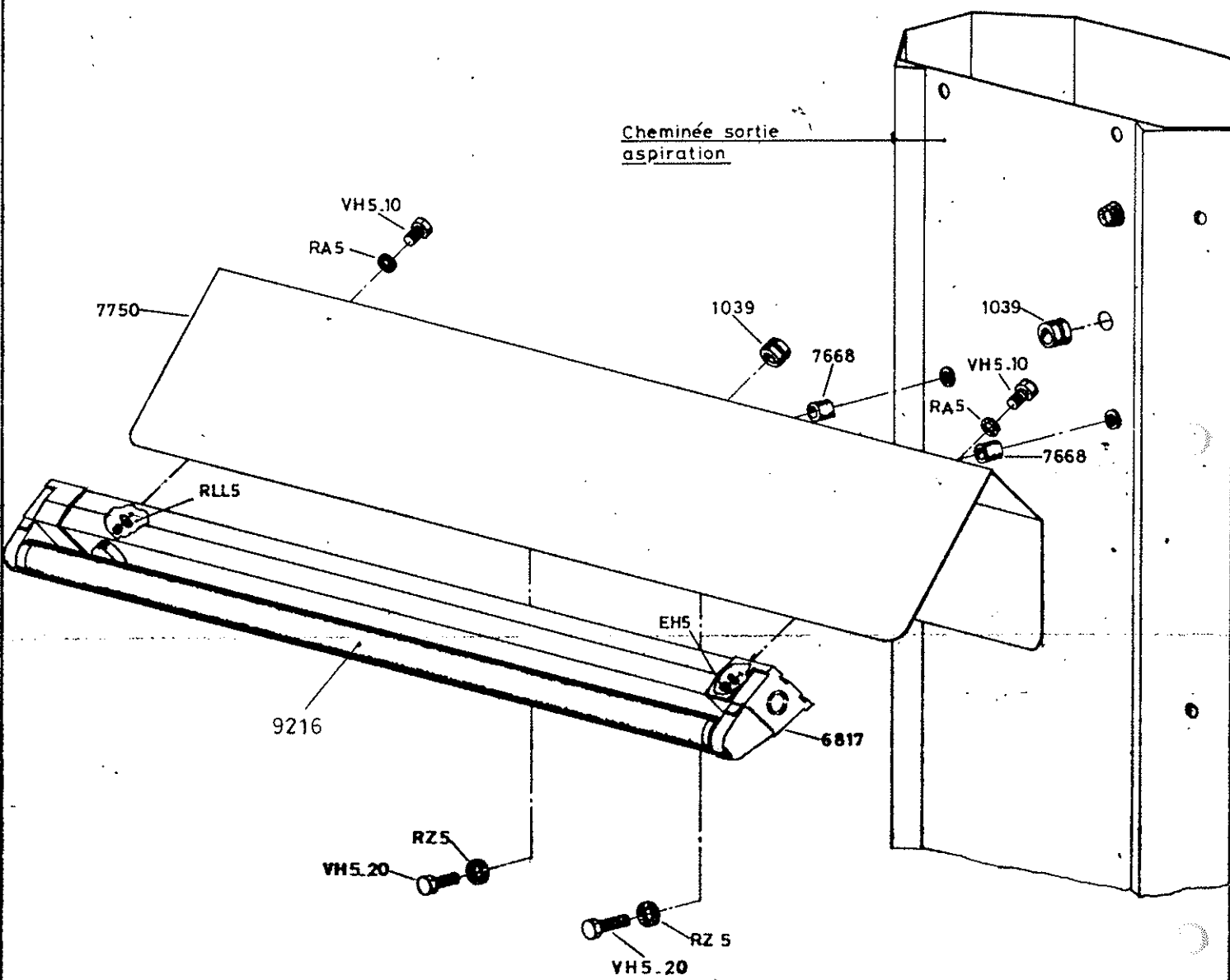

ECLATE ECLAIRAGE PR 892.893  
PR 894F-895

S<sup>t</sup>RIEVER le 21.12.89

Echelle: 1/2,5

PR892.0d

**MONTAGES FER SANS POTENCE**

AVEC MONTURE

- (1) : Entre fer et ressort.
- (2) : Monture N° 2.

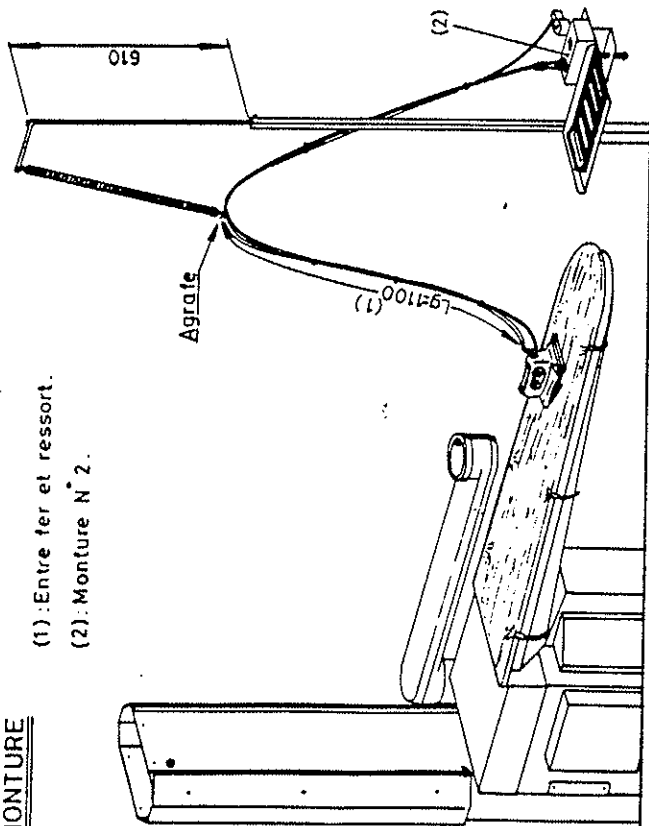

AVEC CHAUDIERE

- (3) : Entre fer et ressort.

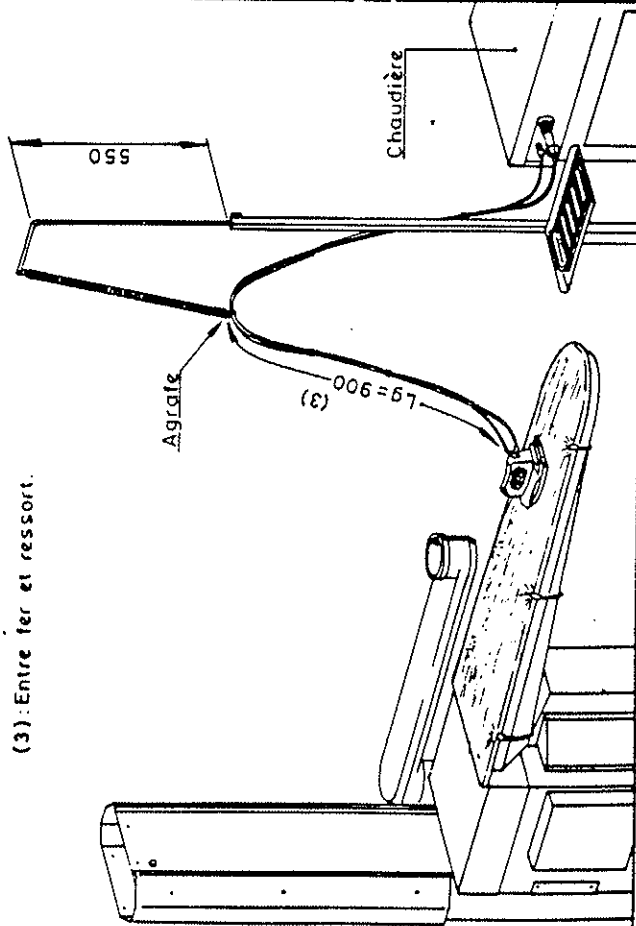

**MONTAGES FER AVEC POTENCE**

AVEC MONTURE

- (4) : Entre fer et ressort.

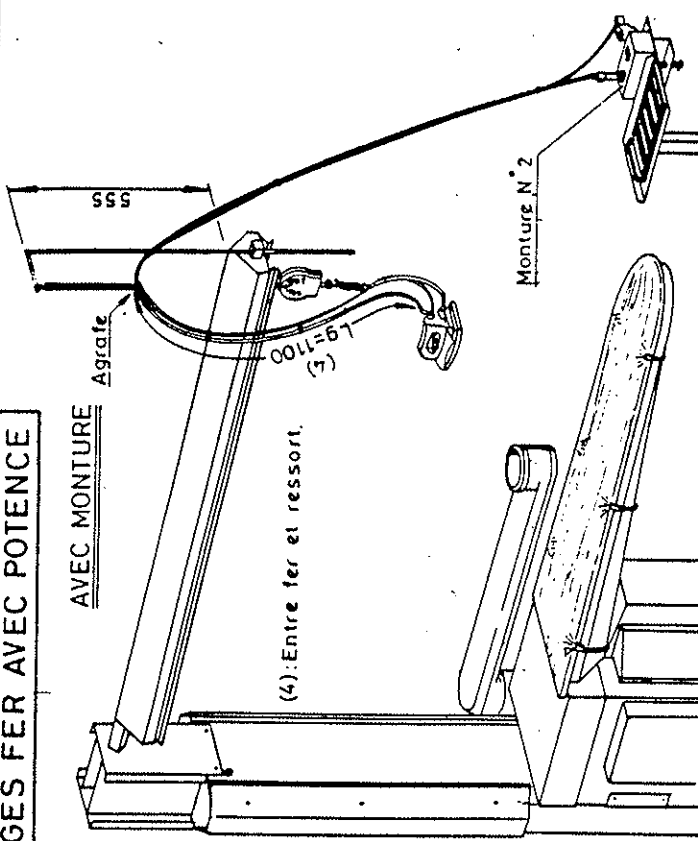

AVEC CHAUDIERE

- (5) : Entre fer et ressort.

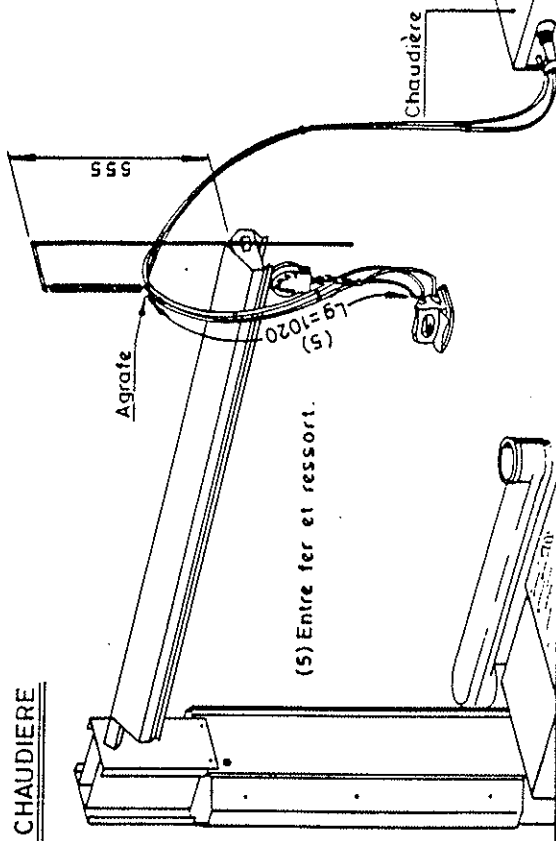

**MONTAGE FER PR 891**  
**AVEC POINTE A DROITE**  
 (Nouveau modèle.)

S'ÉTRIVIER  
 le 06.05.90

Echelle : 1/20

PR 891.0v

ECLAIRAGE PR 892 - PR 893 - PR 894 F - PR 895REFERENCE 4336

<i>Référence</i>	<i>Désignation ou attribution</i>	<i>Nbre ou long</i>
1039	Passe fil	2
1242	Embout 1mm <sup>2</sup>	5
1248	Câble 3x1mm <sup>2</sup>	2 m 10
1140	Clips bleu	1
9216	Tube fluo	1
6817	Réglette Fluo	1
7668	Entretoise de fixation	2
7750	Capot	1
RZ 5	Fixation capot	2
VH 5x10	Fixation réglette	2
VH 5x20	Fixation capot	2
RA 5	Fixation réglette	2
RLL5	Fixation réglette	2
EH5	Fixation réglette	2
7550	Capot (Tôlerie)	1

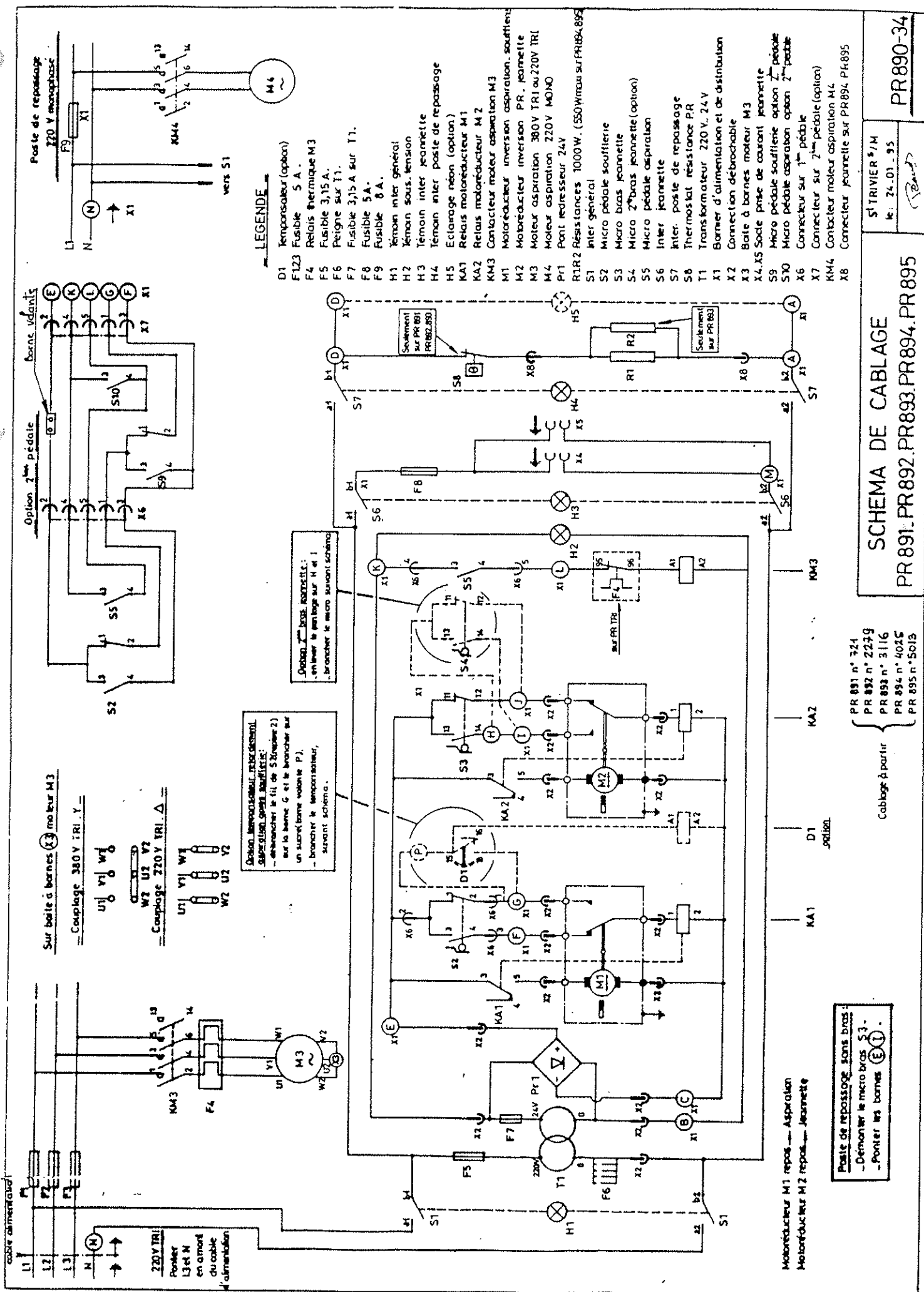

**LEGENDE**

- D1 Temporisateur (option)
- F123 Fusible 5 A.
- F4 Relais thermique M3
- F5 Fusible 3,15 A.
- F6 Peigne sur T1.
- F7 Fusible 3,15 A. sur T1.
- F8 Fusible 5 A.
- F9 Fusible 6 A.
- H1 Témoin inter général
- H2 Témoin sous tension
- H3 Témoin inter jeannette
- H4 Témoin inter poste de repassage
- H5 Eclairage néon (option)
- KA1 Relais motor-réducteur M1
- KA2 Relais motor-réducteur M2
- KA3 Contacteur moteur aspiration M3
- M1 Motor-réducteur inversion aspiration - soufflante
- M2 Motor-réducteur inversion P.R. - jeannette
- M3 Moteur aspiration 380V TRI ou 220V TRI
- M4 Moteur aspiration 220V MO/NO
- P1 Pont redresseur 24V
- R1R2 Résistances 1000W. (SSO Wmax sur PR894,895)
- S1 Inter général
- S2 Micro pédale soufflante
- S3 Micro bras jeannette
- S4 Micro 2<sup>ème</sup> bras jeannette (option)
- S5 Micro pédale aspiration
- S6 Inter jeannette
- S7 Inter. poste de repassage
- S8 Thermostat résistance P.R.
- T1 Transformateur 220V. 24V
- X1 Barrière d'alimentation et de distribution
- X2 Connection débranchable
- X3 Boîte à bornes moteur M3
- X4, X5 Sockle prise de courant jeannette
- S9 Micro pédale soufflante option 2<sup>ème</sup> pédale
- S10 Micro pédale aspiration option 2<sup>ème</sup> pédale
- X6 Connecteur sur 1<sup>ère</sup> pédale
- X7 Connecteur sur 2<sup>ème</sup> pédale (option)
- M4 Contacteur moteur aspiration M4
- X8 Connecteur jeannette sur PR894, PR895

**SCHEMA DE CABLAGE**  
 PR 891-PR 892-PR 893-PR 894-PR 895

PR 891 n° 724  
 PR 892 n° 2239  
 PR 893 n° 3116  
 PR 894 n° 4015  
 PR 895 n° 5015

Cablage à partir de

**Poste de repassage sans bras:**  
 - Démontez le micro bras S3.  
 - Portez les bornes E1.

Moteur-réducteur M1 repos - Aspiration  
 Moteur-réducteur M2 repos - Jeannette

S<sup>1</sup> TRIVIER P/M  
 n° 24-01-95

PR 890-34





# COVEMAT

SERVICE COMMERCIAL:

1, rue Rouget de Lisle

B.P: 6069

69604 VILLEURBANNE Cedex France

Téléphone: 78.93.26.20

Télexcopie: 78.89.65.58

Télex: Cogec 900 855F

SERVICE APRES VENTE:

Route de Bains

B.P: 58

01990 Saint TRIVIER sur MOIGNANS

Téléphone: 74.55.82.42

Télexcopie: 74.55.80.15

REPASSAGE INDUSTRIEL - PRESSING - LAVERIES

S.A au capital de 5 800 000 F

Numéro SIREN 784 119 315 000 17

Code APE 295 G

T.V.A FR 9378 411 9315

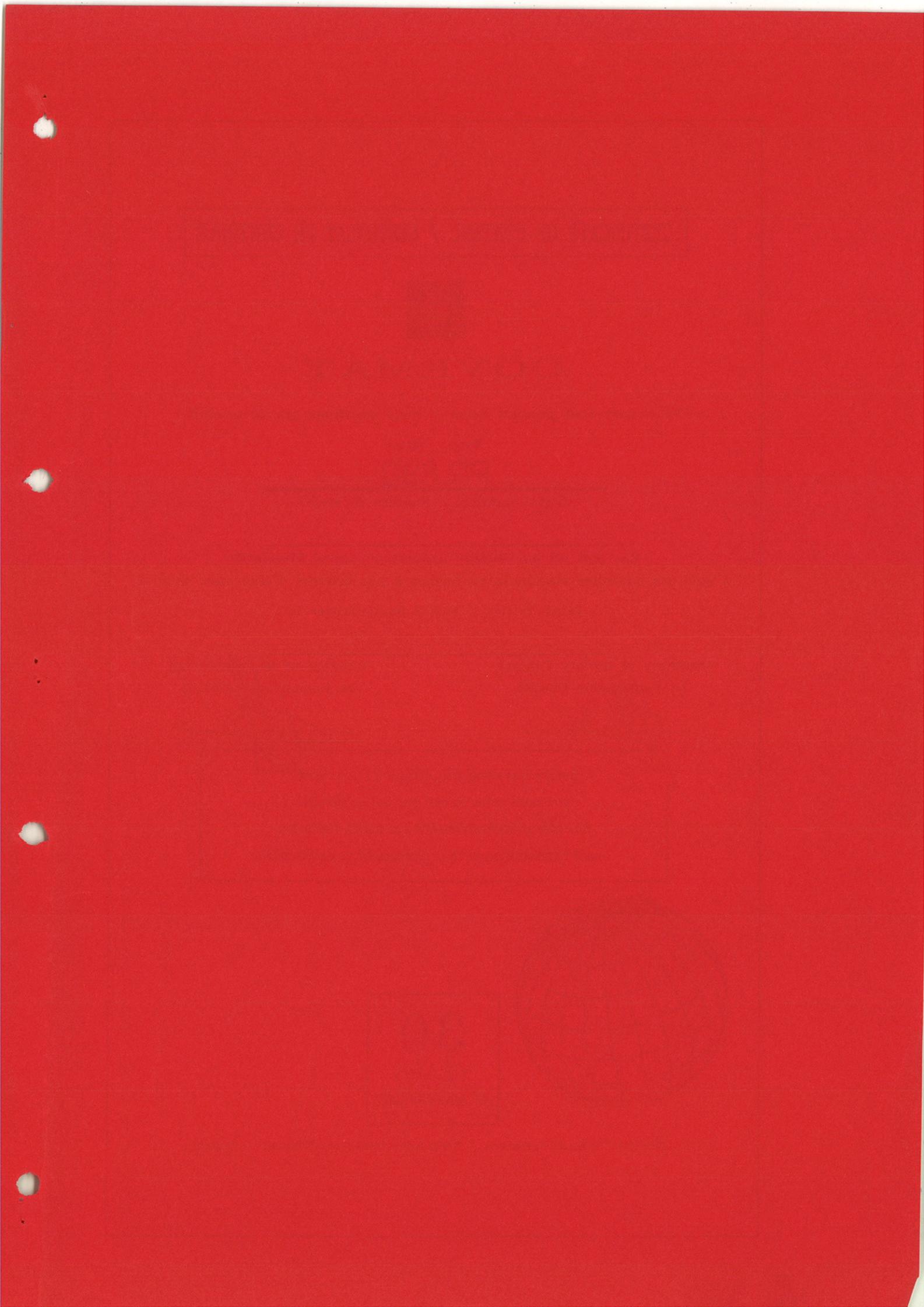



CERTIFICATE OF CONTROL / CERTIFICAT DE CONTROLE



COVEMAT

We declare that product below / Nous certifions que le produit

Type / Type

PR 890

Serial number / Numéro de série

Has met all our Quality Assurance Control Standards

A subi les contrôles standards conformes à nos critères d'assurance Qualité

Saint-Trivier / Fait à Saint-Trivier le

Manager of Quality Control

Le responsable Qualité

Director of Manufacturing

Le responsable d'Usine

Before installing and operating this product  
you must refer to our instruction manual.  
Se référer impérativement à la notice technique  
avant l'installation et le raccordement de ce matériel.



30  
YEARS  
OF INNOVATIONS